

# MURERHÅNDBOGEN

MURERFAGETS OPLYSNINGSRÅD

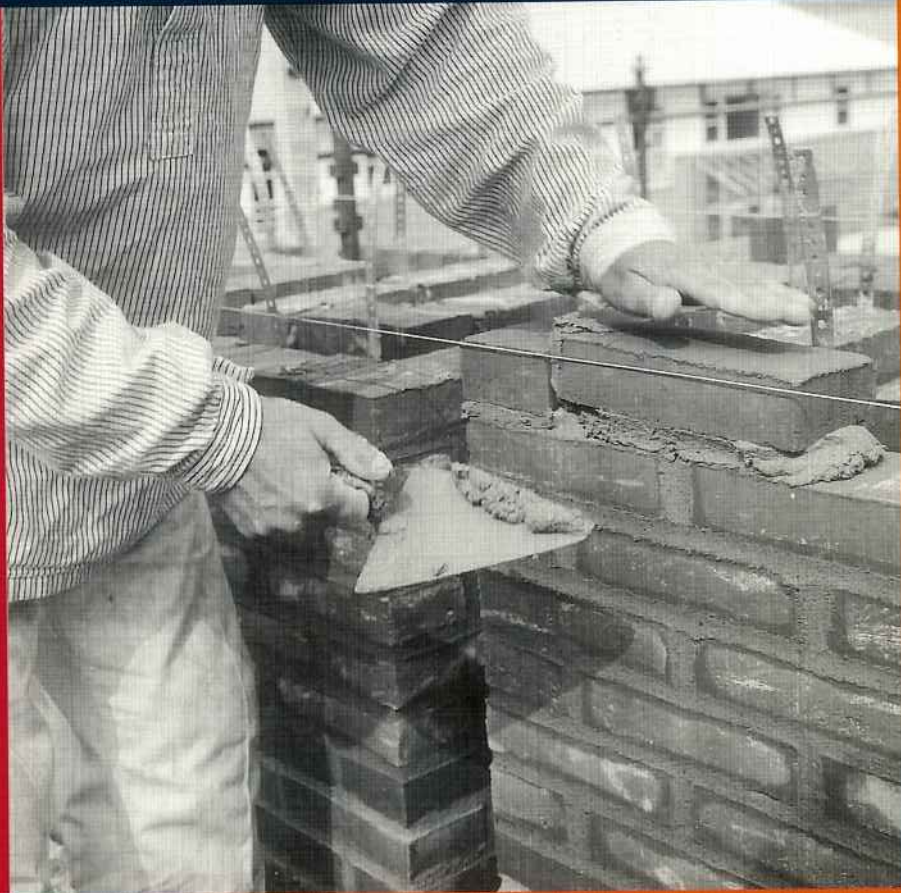

FORLAGET TEGL

## Murerhåndbogen

Udgivet af Murerfagets Oplysningsråd ©  
på  
FORLAGET TEGL  
Lille Strandstræde 20C  
1254 København K  
Telefon: 33 32 34 84

Tryk Januar 2000  
Partitas Grafik

ISSN 0108 8602  
2. oplag

Udarbejdet af Teknologisk Institut, Murværk  
Grafisk tilrettelæggelse Teknologisk Institut, Murværk  
FORLAGET TEGL

Forsidefoto Søren Bøgh

Eftertryk er tilladt med gengivelse af kilde.

# **MURERHÅNDBOGEN**

**Udarbejdet af  
TEKNOLOGISK INSTITUT, MURVÆRK**

**MURO,  
MURERFAGETS OPLYSNINGSRÅD**

**September 1999**

)

)

)

)

<b>Hvor kan jeg få besked?</b>	6
Edb-programmer	6
Litteratur	6
<b>Valg af murværkskonstruktioner</b>	10
Konstruktive forhold	10
Miljøklasser	10
<i><b>Murværk skal beregnes og kontrolleres</b></i>	11
Sikkerhedsklasser	11
Kontrolklasser	11
Beregning af murværk	12
Mørtelvalg	12
Mørtelskema	13
Materialeforbrug	15
<i><b>Bygningsfysiske forhold</b></i>	16
Varmeisolering	16
Fugtisolering	17
Lydisolation	19
Lydregulering	20
Brandfasthed	20
Ventilering af hule mure	23
<i><b>Bygningsdele</b></i>	24
Massive mure, hule mure og skalmure	24
Kælderydervægge	25
Murafslutninger	25
<i><b>Armeret murværk</b></i>	25
<b>Materialer</b>	28
<i><b>Mursten</b></i>	28
Stentype	28
Trykstyrke	28
Stenformat	28
Teglmursten	29
Anvendelsesområde	29
Bruttodensitet	29
Nettodensitet	30
Minutsugning	30
Vandoptagelse	30
<i><b>Blokke</b></i>	30
Bloktyper	30
Format	31
Teglblokke	31
Letklinkerbetonblokke	31
Porebetonblokke	31

<b>Mørtel</b>	32
Receptmørtel	32
Funktionsmørtel	34
Bindemidler og tilslagsmaterialer	35
Tilsætningsstoffer	36
<b>Kvalitetssikring</b>	37
Produktionskontrol	37
Mursten	37
Blokke	38
Mørtel	38
Produktionsstyring for andre materialer	39
Tegloverliggere	39
Modtagekontrol	40
Udførelseskontrol	42
<b>Udførelse</b>	44
Målafsætning	44
Forbandt	46
Opmuring	46
Tolerancer	47
Mørtelblanding	47
Fugtspærre	53
Detaljer visende fugtspærres placeringer	54
Trådbindere	58
Armering og stålprofiler	59
Fugning	60
Fugefærdiggørelse	61
Teglbjælker	64
Tegloverligger - bæreevnediagram	64
Fjernelse af understøtninger	66
Afstivning af murværk under opførelsen	67
Afsyring af murværk	72
Vejrligets påvirkninger	73
<b>Murværkets beskyttelse under udførelsen</b>	74
Materialeoplagring	74
Afdækning	75
<b>Vinterforanstaltninger</b>	75
<b>Detaljer</b>	76
Sålbænke	76
Murafslutninger	78
Dilatationsfuger	85
<b>Tegltage</b>	91
Tegltagsten - tekniske data	91
<b>Oplægning af tagsten</b>	91
Spærhældning	91

Undertage	91
Funktionskrav til undertage:	92
Oplægning	93
Binding	94
Understrygning	95
Ventilation	96
Tagdetaljer	101
<b>Overfladebehandling</b>	<b>105</b>
<i><b>Pudsning generelt</b></i>	<b>105</b>
Forbehandling	105
Udkast	106
Grovpuds	106
Finpuds	106
Overfladebehandling ved påførsel af et tyndt mørtellag	107
Vandskuring	107
Sækkeskuring	108
Filtsning	108
Berapning	109
Svumning	109
Farvet puds	109
Kalkning	110
Indfarvet kalk	111
Lasering med indfarvet kalkvand	112
Maling	112
Imprægnering	113
<b>Fliseopsætning</b>	<b>114</b>
<b>Teglgulve</b>	<b>115</b>
Indvendige teglgulve	115
Udendørs belægninger i tegl	116
<b>Renovering</b>	<b>118</b>
Forundersøgelse	118
Tilstandsvurdering	118
Projekt	119
<b>Misfarvet murværk</b>	<b>121</b>
<b>Vedligeholdelse og drift</b>	<b>122</b>
<b>Definitioner</b>	<b>123</b>

## Hvor kan jeg få besked?

*Teknologisk Institut, Murværk*

Teglbækvej 20, 8361 Hasselager, tlf. 86283811, fax 86283454

*Murerfagets Oplysningsråd (MURO)*

Lille Strandstræde 20C, 2. sal, 1254 København K, tlf. 33322230, fax 33322297

*Forlaget Tegl*

Lille Strandstræde 20C, 2. sal, 1254 København K, tlf. 33323484, fax 33322297

Spørgsmål af teknisk karakter kan rettes til Teknologisk Institut, Murværk og øvrige spørgsmål om murerfaget kan rettes til Murerfagets Oplysningsråd.

### Edb-programmer

Teknologisk Institut, Murværk har i samarbejde med Kalk- og Teglværksforeningen af 1893 samt Dansk Beton Industriforenings Blokfraktion og Dansk Beton Industriforenings Elementfraktion og Danske Porebetonproducenters Brancheforening udviklet 3 edb-programmer. Programmerne kan rekvireres hos Teknologisk Institut, Murværk på tlf. 86283811, fax 86283454, e-mail: muc@teknologisk.dk

Murværksprojektering, version 3.0

Mur- og tagdetaljer, version 2.0

Mur- og tagprodukter, version 1.0

Nyttige oplysninger kan også findes på Internettet under adressen [www.mur-tag.dk](http://www.mur-tag.dk)

### Litteratur

#### *Normer og lovgivning:*

Bygningsreglement (BR 95), Bygge- og Boligstyrelsen 1. april 1995.

Bygningsreglement for småhuse (BR-S 98), Bolig & Byministeriet 15. september 1998.

Norm for murværkskonstruktioner, DS 414, 5. udgave 1999.

#### *Publikationer udgivet af SBI, Statens Byggeforskningsinstitut*

Rekvireres hos Byggecentrums Boghandel tlf. 45767373:

- SBI-anvisning 156, Skalmure ved udvendig efterisolering, 1. udgave 1988
- SBI-anvisning 157, Trådbindere til forankring af skalmure og hule mure, 1. udgave 1989
- SBI-anvisning 169, Gulve og vægge i vådrum, 1991
- SBI-anvisning 172, Bygningers lydisolering, nyere bygninger, 1992
- SBI-anvisning 173, Bygningers lydisolering, ældre bygninger, 1992
- SBI-anvisning 178, Bygningers fugtisolering, 1993
- SBI-anvisning 180, Badeværelser. Eksempler på planlægning, projektering og udførelse af badeværelser i nye og gamle boliger
- SBI-anvisning 184, Bygningers energibehov, 1995
- SBI-anvisning 186, Småhuses stabilitet



SBI-anvisning 189, Småhuse. Isolering, fugt, lyd, brand, ventilation, styrke, 1997  
SBI-anvisning 190, Bygningsudformning og varmebehov, 1997  
SBI-Rapport 223, Murværk, Materialer og egenskaber  
SBI-Rapport 274, Styrkeegenskaber og deformationskapacitet af tværbelastet murværk  
SBI-Rapport 291, Dilatationsfuger i ydervægge af tegl, 1998.

**Publikationer udgivet af Teknologisk Institut, Murværk tlf. 86283811:**

Pudsning med indfarvet mørtel, 1990  
Rensning af tilsmudsede facader 1993  
Skader på murværk som følge af afsyring, 1997.

**Publikationer fra MURO, Murerfagets Oplysningsråd**

Rekvireres på Forlaget Tegl, Lille Strandstræde 20C, 2. sal, 1254 København K, tlf. 33323484, fax 33322297, E-mail: forlagettegl@muro.dk

**Håndbøger og vejledninger**

Vejledning i vedligeholdelse af murværk og tegltage, 1991  
Kvalitetshåndbog for murervirksomheder I + II, 1988  
Murerhåndbogen  
Murstensforbandter  
Murerbogen  
Materialelære  
Puds – før og nu, 1999  
Renoveringshåndbogen – Mur og Tag, 1999  
TEGL 36, Oplægning af tegltage, 1999

**Teglpjecer:**

TEGL 1 Teglfremstilling  
TEGL 3 Murmål  
TEGL 9 Munkeforbandter  
TEGL 10 Tegls egenskaber  
TEGL 15 Erhvervsbygninger i tegl  
TEGL 17 Fugtspærre i murværk  
TEGL 18 Overfladebehandling af murværk  
TEGL 19 Tegl i Danmarks Middelalder  
TEGL 21 Det Murede Hus  
TEGL 22 Tegl og mørtel  
TEGL 24 Nye styrker for murværk  
TEGL 26 Tegl og akustik  
TEGL 27 Skalmure - åbningers form og teknik  
TEGL 28 Fugen  
TEGL 29 Fugeknækkermetoden

**Andre publikationer:**

Kalk og Tegl i 100 år, 1993  
Se med Peter Olesen  
Historisk oversigt – Oplægning af tegltage 1951-1996.

### **Diverse**

KT Topplanke  
Et sæt idéblade  
Farver i byggeriet  
Skalmur – når huset skal renoveres og isoleres  
Sådan virker en tegloverligger  
Vintermuring  
Tæt murværk  
Rent nyt murværk  
Planlægning af murerfagets materialepladser og transportveje  
Ydervægge, totaløkonomi  
Tagprisen, 1999  
Murprisen, 1999  
Fuldmurede huse – en eksempelsamling

Tidsskriftet TEGL udkommer 4 gange om året

### **BYG-ERFA erfaringsblade**

Udarbejdet af Byggecentrum, Byggeriets Udviklingsråd, Byggeskadefonden, Teknologisk Institut, SBI samt Skafor rekvireres på Byggecentrums Boghandel tlf. 45767373:

910213 Angreb af murbier i mørtelfuger  
910215 Fugt gennemslag i skalmurede skorstenspiber på konsol  
910415 Maling af pudsede facader  
920601 Afstivning af murværk under opførelse  
930901 Kalkning og maling af ældre facader  
940627 Plantevækst på facader  
950425 Udskiftning af fuger i vådrum  
950426 Udskiftning af fuger omkring vinduer i teglydervægge  
950626 Udskiftning af fuger i ydervægge  
950627 Fejlfinding og materialevalg ved udskiftning af fuger  
950907 Fugt- og frostskeer efter hulmursisolering  
951109 Renovering og vedligehold af små, murede skorstene  
960624 Fugt i skalmure og formure  
961209 Typiske svigt i småhuses stabilitet  
961210 Statik i stabile småhuse  
961211 Konstruktioner i stabile småhuse  
961213 Forankring og stabilisering af småhuse med vægge af letbeton  
971023 Skader på murværk som følge af afsyring  
971124 Undertage. Opbygning, materialer og projektering  
971125 Undertage. Udførelse og detaljer  
971216 Udførelse af fugtspærre mellem fundamenter og vægge i ældre, murede bygninger  
980525 Revner i skalmure og formure fra temperatur- og fugtbevægelser  
980626 Sålænke i murværk  
981202 Fugt på undersiden af tegl- og betontagsten i tagrum uden undertag  
981204 Metalinddækninger mellem tag og murværk  
990422 Blafrende undertage af banevarer  
990531 Stormskader på murede vægge.

**Litteratur i øvrigt om tegl, mørtel og det murede byggeri:**

Vejledning i valg af hydrauliske mørtler og hydrauliske kalkmørtler "Bygningsbevaring"  
3. udgave 1995, udgivet af Skandinavisk Jura-Kalk A/S, Store Heddinge, tlf. 53703000.

U-værdier 1995, udgivet af Dansk Forening af Fabrikanten af Varmeisoleringsmaterialer, VIF,  
Sekretariatet, Hovedgaden 10, 2970 Hørsholm.

**Byggeblade udgivet af TOP – Træbranchens Oplysningsråd**

Lyngby Kirkestræde 14, 2800 Lyngby tlf. 45280333, fax 45880833

- BB 21 Undertage. Begreber og egenskaber, 1. udg. 1997
- BB 22 Valg af undertage, 1. udg. 1999
- BB 23 Undertage. Typiske beskrivelsesafsnit, 1. udg. 1997
- BB 24 Ventilerede undertage. Opbygning, 1. udg. 1997
- BB 25 Uventilerede undertage. Opbygning 1. udg. 1997.

# Valg af murværkskonstruktioner

## Konstruktive forhold

Konstruktioner skal udformes således, at deformationer og differenssætninger ikke fører til skadelige revnedannelser. Der skal herunder tages tilstrækkeligt hensyn til deformationer fra svind og svelning af fugtfølsomme materialer.

## Miljøklasser

For en muret konstruktion vurderes, hvilket miljø konstruktionen eller konstruktionsdelen udsættes for. De forhold, der indgår i miljøpåvirkningen, er omgivelsernes fugtighed, indhold af aggressive stoffer og de fysiske påvirkninger bygningen bliver udsat for ved brug.

Resultatet af miljøvurderingen skal herefter sammenholdes med tilgængelige erfaringer vedrørende holdbarheden af den påtænkte konstruktion eller konstruktionsdel, herunder oplysninger vedrørende holdbarheden af de indgåede materialer.

Der skelnes mellem tre miljøklasser:

- aggressivt miljø
- moderat miljø
- passivt miljø

Materialer skal vælges i overensstemmelse med miljøvurderingen.

Vurderingen af hvilken miljøklasse, bygningen henfører til, fremgår af følgende *skemavejledning*.

Aggressivt miljø	Moderat miljø	Passivt miljø
Murværk i kystnære områder	Udvendigt murværk, der ikke skal henregnes til aggressivt miljø (f.eks. ydervægge i øverste etage med udhæng)	Murværk i opvarmede, tørre lokaler
Murværk i stærkt røgholdig atmosfære	Utilstrækkeligt beskyttede kælderydervægge	Udvendigt fugtbeskyttede kælderydervægge
Murværk med fare for frostsprængning som følge af højt vandindhold, eksempelvis: <ul style="list-style-type: none"><li>• Murværk i jordoverflade</li><li>• Øverste del af murværk ved afslutninger (f.eks. ydervægge i øverste etage uden udhæng samt fritstående mure)</li><li>• Murværk i frysehuse</li></ul>	Murværk i indendørs klima med relativ høj fugtighed Murværk i uopvarmede lokaler	

## ***Murværk skal beregnes og kontrolleres***

I bygningsreglement 1995, kap. 5, Konstruktive bestemmelser, anses kravene til dimensionering af byggekonstruktioner at være opfyldt, når konstruktionerne dimensioneres på grundlag af Dansk Ingeniørforenings normer for bygningskonstruktioner, hvilket i denne sammenhæng vil sige DS 414, Norm for murværkskonstruktioner.

Bygningsreglementet tillader endvidere, at dimensionering kan ske i overensstemmelse med forskrifter og anvisninger, godkendt af Boligministeriet. I denne sammenhæng er der udkomet en række SBI-anvisninger med praktiske eksempler.

### **Sikkerhedsklasser**

En konstruktion skal dimensioneres og udføres således, at den i den forventede levetid ved korrekt anvendelse og vedligeholdelse med en given sikkerhed kan modstå de laster, den er beregnet udsat for.

Sikkerhedsfastsættelsen foretages ud fra en vurdering af brugen af den bygning, konstruktionen indgår i, og på hvilken måde konstruktionen indgår i bygningen.

De fleste konstruktioner henføres til *normal sikkerhedsklasse*.

Følgende eksempler kan tjene til vejledning for, hvilke konstruktioner der normalt henføres til andre sikkerhedsklasser.

*Lav sikkerhedsklasse.* 1- og 2-etagers bygninger med moderate spændvidder, hvor der kun lejlighedsvis kommer personer, f.eks. lagerbygninger, skure og visse af landbrugets avlsbygninger samt sekundære konstruktionsdele som f.eks. teglbjælker.

*Høj sikkerhedsklasse.* Bygninger med mere end 5 etager, såfremt de ofte benyttes til ophold for mange personer, f.eks. bolig eller kontor eller bygninger med store spændvidder, såfremt de ofte benyttes af mange mennesker, f.eks. til koncert, sport, teater eller udstilling.

### **Kontrolklasser**

Murværkskonstruktioner skal kontrolleres. Formålet hermed er at sikre, at de forudsætninger, der er gjort ved projekteringen bliver opfyldt samt sikre, at der ikke sker fejl eller lignende under udførelsen. Dersom ovennævnte ikke er opfyldt skal kontrolresultaterne danne beslutningsgrundlag for indgriben.

Murværkskonstruktioner skal udføres under *normal kontrol* eller *skærpet kontrol* og således, at kravene til den foreskrevne kontrol bliver opfyldt.

*Normal kontrol.* Konstruktioner henført til normal sikkerhedsklasse samt konstruktioner henført til lav sikkerhedsklasse.

*Skærpet kontrol.* Konstruktioner henført til høj sikkerhedsklasse.

Alt murværk i en bygning skal udføres i samme kontrolklasse. Skalmure tillades udført i en kontrolklasse forskellig fra det øvrige murværk i bygningen, hvis skalmuren udføres på et andet tidspunkt.

## Beregning af murværk

Alle murværkskonstruktioner og -konstruktionsdelenes bæreevne og stabilitet skal eftervises ved beregning.

Edb-programmet Murværksprojektering er en effektiv hjælp hertil. Her kan alle former for trykpåvirkede, tværpåvirkede og forskydningspåvirkede konstruktioner beregnes. Endvidere kan antallet af trådbindere og deres placering bestemmes, ligesom teglbjælkers bæreevne kan eftervises ved beregning.

## Mørtelvalg

I DS 414, 5. udgave, er det anført, at der til murværkskonstruktioner skal anvendes receptmørtel eller funktionsmørtel.

Ved de angivne mørtelblandingsforhold (receptmørtler, såfremt typeprøvning foreligger) i efterfølgende skema er der alene taget hensyn til de miljømæssige påvirkninger. Statiske forhold og fysiske påvirkninger kan betinge en stærkere mørtel end anført i oversigten.

Blandingsforholdene er kun vejledende, og mørtelvalget må således ved hvert enkelt projekt afpasses efter lokale forhold som konstruktionens opbygning og placering samt efter de materialer, der i øvrigt indgår i konstruktionen.

Ved valg af mørtel må det endvidere tages i betragtning, at den stærke mørtel ikke altid er at foretrække - eksempelvis er murværk med stærke mørtler tilbøjelig til at revne gennem såvel mørtelfuger som mursten, hvorimod murværk med svage mørtler ofte kun vil revne i mørtelfuger.

Pudslags styrke skal aftage udefter fra lag til lag, og styrken skal afpasses efter underlaget.

For mørtelskemaet gælder endvidere, at anvisninger fra materialeproducenter altid bør følges forud for skemaets forslag.

Mørtelskemaet er således som før nævnt kun vejledende. Det skal præciseres, at murerentreprenøren er fuldt ansvarlig for såvel udførelsesmetode som materialevalg. Murerentreprenøren skal tage (skriftligt) forbehold overfor bygherre/rådgivere, såfremt der ikke kan opnås enighed om det foreskrevne materiale - og i det foreliggende tilfælde - mørtelvalg.

I mørtelskemaet er der ikke medtaget funktionsmørtler, idet der endnu ikke foreligger eksempler på funktionsmørtlers anvendelse. Funktionsmørtler vil sandsynligvis vinde mere og mere indpas på markedet i fremtiden, og mørtlerne fremstilles til bestemte formål eller som mørtler med bestemte egenskaber, se side 34.

Signaturforklaring:

K	Kalkmørtel
KC	Kalkcementmørtel
K <sub>h</sub>	Hydraulisk kalkmørtel
KK <sub>h</sub>	Hydraulisk kalkmørtel
C	Cementmørtel

## Mørtelskema

Miljøklasse	Aggressiv	Moderat	Passiv
<b>Opmuring:</b>			
- Alment	KC 20/80/550 KC 35/65/650 KC 50/50/700 KK <sub>h</sub> 20/80/475	KC 35/65/650 KC 50/50/700 KC 60/40/850 KK <sub>h</sub> 35/65/500 K 100/750-1200	KC 50/50/700 KC 60/40/850 KK <sub>h</sub> 35/65/500 K 100/750-1200
- fritstående mure	KC 20/80/550 KC 35/65/650 KK <sub>h</sub> 20/80/475		
- skalmure	KC 20/80/550 KC 35/65/850 KC 50/50/700 KK <sub>h</sub> 20/80/475	KC 50/50/700 KC 60/40/850 KK <sub>h</sub> 20/80/475 KK <sub>h</sub> 35/65/500	KC 60/40/850 KK <sub>h</sub> 35/65/500
- murafslutninger, gesimser, sålbænke	KC 20/80/550 KC 35/65/650	KC 35/65/650 KC 50/50/700 KK <sub>h</sub> 20/80/475	
- skorstenspiber, gavlkamme	KC 20/80/550 KC 35/65/650		
- murværk af blokke	KC 20/80/550 KC 35/65/650 KK <sub>h</sub> 20/80/475	KC 35/65/650 KC 50/50/700 KK <sub>h</sub> 20/80/475 KK <sub>h</sub> 35/65/500	KC 50/50/700 KC 60/40/850 KK <sub>h</sub> 35/65/500
- fugning	Mørtel som opmuringsmørtlen, dog stærkere mørtel for konstruktioner opmuret i kalkmørtel.		
<b>Udvendigt puds:</b>			
- sokkelpuds på beton	C 100/400 KC 20/80/550		
- sokkelpuds på letklinkerbeton	KC 35/65/650 K <sub>h</sub> 100/400		
- udkast før grovpudsning af teglvæg	C 100/400 KC 20/80/550 K <sub>h</sub> 100/400	KC 35/65/650 K <sub>h</sub> 100/400 KK <sub>h</sub> 20/80/475	
- grovpuds på udkast	KC 20/80/550 KC 35/65/650 KK <sub>h</sub> 20/80/475 K <sub>h</sub> 100/400	KC 50/50/700 KC 60/40/850 KK <sub>h</sub> 20/80/475 KK <sub>h</sub> 35/65/500	
- vandskuring, filtsning, sækkeskuring	* KC 35/65/650 * KK <sub>h</sub> 20/80/475	KC 50/50/700 KC 60/40/850 KK <sub>h</sub> 20/80/475 KK <sub>h</sub> 35/65/500	

\* Vandskuring, filtsning og sækkeskuring i aggressivt og særligt udsat miljø bør udelades. Såfremt tyndt mørtellag påføres i aggressivt miljø, skal der påregnes en højere grad af vedligeholdelse.

Miljøklasse	Aggressiv	Moderat	Passiv
<b>Indvendigt puds:</b>			
- grovpuds			KC 60/40/850 KC 50/50/700 KK <sub>h</sub> 50/50/575 K 100/750-1010
- finpuds			K 100/300
- loftspuds			KC 60/40/850 KK <sub>h</sub> 50/50/575 K 100/750-1010
- vandskuring, filtsning, sækkeskuring, berap- ning, svumning			KC 50/50/700 KC 60/40/850 KK <sub>h</sub> 20/80/475 KK <sub>h</sub> 35/65/500
<b>Tegltage:</b>			
- lægning af vinetegltag- sten og rygningsten	KC 35/65/650 KK <sub>h</sub> 20/80/475		
- understrygning		KC 60/40/850 KK <sub>h</sub> 50/50/575	
- overstrygning	KC 35/65/650		
<b>Gulve: se under afsnittet Teglgulve side 115</b>			
<b>Vægfliser:</b>			
- udkast	C 100/300	KC 20/80/550	KC 35/65/650
- opsætning af sintrede fli- ser	C 100/400	KC 35/65/650	KC 35/65/650
- opsætning af porøse fli- ser	C100/600 KC 20/80/550	KC 35/65/650	KC 50/50/700
<b>Fuger omkring vinduer og døre</b>	KC 35/65/650 KC 50/50/700	KC 35/65/650 KC 50/50/700 KK <sub>h</sub> 20/80/475 KK <sub>h</sub> 35/65/500	KC 50/50/700 KK <sub>h</sub> 35/65/500



## Materialeforbrug

(Nettomængder)

### Opmuring

Materialeforbrug, antal mursten i normalformat, eller i bredstensformat og mørtelmængde i liter pr. m<sup>2</sup>.

Vægtykkelser	cm	11	17	23	29*	35*	35	41*	47
Facadesten med hele kopper	stk.			100			100		100
Bagmursten	stk.			31			100		164
Facadesten med knækkopper	stk.	70		70	70	70		70	
Bagmursten	stk.			63	63	63		63	
Facadesten med løberskifte	stk.	63	63	63	63	63	63	63	63
Bagmursten	stk.			62	62	62	126	63	192
Mørtelforbrug i alt pr. m <sup>2</sup> ca.	liter	37	57	80	92	92	120	92	160
Rulskifte pr. m	stk.			15	23	23	23	23	30
Mørtelforbrug ca.	liter			9	12	12	12	12	16
Standardskifte pr. m	stk.	15	15	30	38	45	45	45	60
Mørtelforbrug ca.	liter	6	9	16	20	23	23	23	32

\* 29, 35 eller 41 cm hul facademur med trådbindere

### **Mørtelforbrug**

Ca. 7 hl mørtel pr. 1000 mursten i normalformat/ca. 1000 kg tørmørtel pr. 1000 mursten.

Ca. 10½ hl mørtel pr. 1000 bredsten/ca. 1400 kg tørmørtel pr. 1000 bredsten.

Flensborgformat: Antal mursten og liter mørtel tillægges 1/3 ved opmuring med flensborgsten (format 228×108×40 mm).

Skorstensrør: Pr. lb. meter skorsten med lysning 230×230 mm:

	<i>1/2-stens vange</i>	<i>1/1-stens vange</i>
mursten	90 stk.	240 stk.
mørtel	65 liter / 90 kg	170 liter / 240 kg

### **Facadearbejde:**

Fugning: Ca. 360 liter mørtel pr. 100 m<sup>2</sup> / ca. 25 kg tørmørtel pr. m<sup>2</sup>

### **Pudsearbejde:**

Udkast: Ca. 500 liter mørtel pr. 100 m<sup>2</sup> / 5-8 kg tørmørtel pr. m<sup>2</sup>  
Grovpudd: Ca. 1700 liter mørtel pr. 100 m<sup>2</sup> / 20-30 kg tørmørtel pr. m<sup>2</sup>  
Finpudd: Ca. 200 liter mørtel pr. 100 m<sup>2</sup> / 2-4 kg tørmørtel pr. m<sup>2</sup>  
Berapning o.lign.: Ca. 600 liter mørtel pr. 100 m<sup>2</sup> / 5-8 kg tørmørtel pr. m<sup>2</sup>

### **Gulvtegl i normalformat:**

1 m <sup>2</sup>	<i>på fladen</i>	<i>på kant</i>
med knasfuge:	41 sten	80 sten
med normalfuge:	35 sten	63 sten

## **Bygningsfysiske forhold**

### **Varmeisolering**

Krav til ydervægges varmeisoleringssevne kan i BR-95 og BR-S 98 opfyldes med 3 metoder, idet der er valgfrihed mellem disse:

- Vejledende U-værdier: U-værdier iht. tabelopslag kan direkte anvendes, såfremt bygningens vinduer, døre mm. max. udgør 22% af det opvarmede etageareal.
- Varmetabsramme: U-værdier kan ændres og åbningers areal kan forøges, hvis bygningens samlede varmetab ikke forøges derved (varmetabsramme skal beregnes).
- Energiramme: Bygningens årlige nettovarmebehov til opvarmning og ventilation kan baseres på beregning, idet resultatet ikke må overstige et bestemt nettovarmebehov pr. m<sup>2</sup> (beregning af energiramme).

U-værdier for konstruktioner kan direkte aflæses i U-værdier 1995, udgivet af Dansk Forening af Fabrikanten af Varmeisoleringsmaterialer og i SBI-anvisning 184.

For murværk skal opmærksomheden henledes på, at i U-værdier indgår såvel en varmeledningsevne gennem murværksflader som en varmeledningsevne gennem kuldebroer (udmuringer, trådbindere mv.).

## **Fugtisolering**

I alle murværkskonstruktioner skal det sikres, f.eks. ved indlæggelse af fugtstandsede membraner, at fugtopsugning fra jord, fundament eller andre bygningsdele, hvor fugt kan forekomme, forhindres. Endvidere skal der indlægges fugtstandsede membraner eller TB-render således, at eventuelt indtrængende vand fra f.eks. slagregn ledes bort, eventuelt gennem drænåbninger i murværk eller fundament, se nærmere herom i bygningsreglement BR95 eller i Tegl 17, Fugtisolering i murværk.

### ***Fundamenter***

Mellem fundament og murværk indlægges en fugtstandsede membran i fundamentets fulde bredde og længde. Membranen kan med fordel indlægges i større bredde end fundamentet (se efterfølgende tegning) og klæbes til terrændækket.

Ved hulmure, der danner ydervægge, indlægges tillige en ekstra membran oven på den første membran. Denne sidste membran føres fra fundaments forside vandret ind til bagmurens bagside (side mod hulrummet) og 2 skifter op ad denne, hvor membranen indmures i bagmuren eller fastgøres til eksempelvis elementer.

Fugtisolerede membraner skal være tætte ved samlinger - også hvor membranen brydes af elledninger, kanaler, vindafstivende søjler og lignende.

### ***Radonsikring***

Fra jorden kan opstigende, radioaktive gasser – Radon – forekomme. I bygninger er det et krav, at der etableres en effektiv tætning mod disse opstigende, radioaktive gasser, se nærmere herom i pjecen Radon i boliger fra Bygge- og Boligstyrelsen.

Beton, der ikke er revnet, anses for at danne tilstrækkelig effektiv tæthed mod opstigende gasser, så i de fleste tilfælde er det tilstrækkeligt, at sikre samlingerne i overgangen mellem sokkel og gulvkonstruktion, eksempelvis ved at indlægge en membran – en fugtspærre i større bredde end ydermuren – der klæbes til terrændækket (se efterfølgende tegning).

## Tegning M1SD

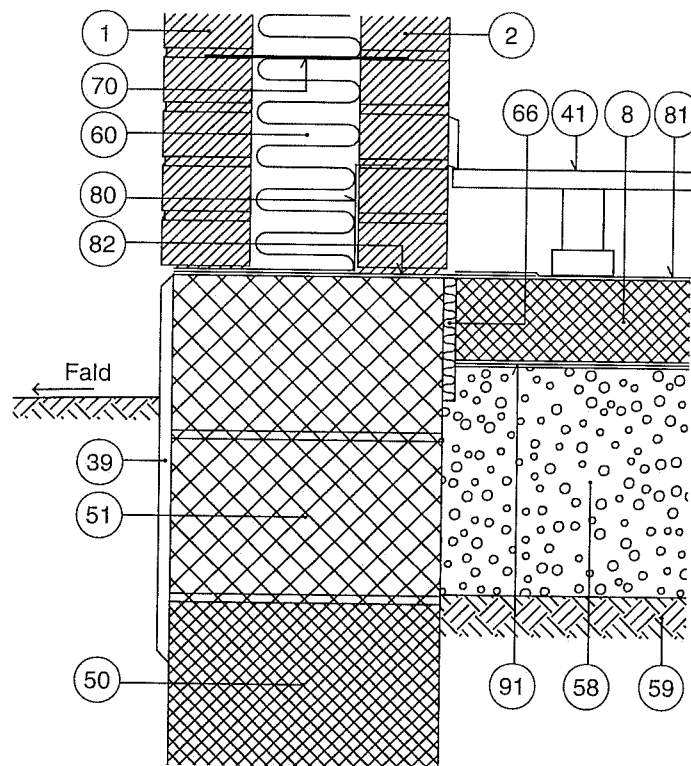

### Sokkel (lodret snit)

- |    |                   |    |   |
|----|-------------------|----|---|
| 1  | Tegl i formur     | 59 | Bæredygtig jord                                   |
| 2  | Tegl i bagmur     | 60 | Isolering   |
| 8  | Betonplade        | 66 | Kantisolering                                     |
| 39 | Sokkelpuds/udkast | 70 | Trådbinder  |
| 41 | Gulvkonstruktion  | 80 | Fugtspærre  |
| 50 | Betonfundament    | 81 | Dampspærre  |
| 51 | Letklinkerblokke  | 82 | Fugtspærre/radonsikring, klæbes til<br>betonplade |
| 58 | Letklinker        | 91 | Evt. støbeunderlag                                |

### *Bjælker over muråbninger*

Hvor murværket fortsætter over muråbningen, og det overliggende murværk udsættes for slagregn, skal der indlægges en fugtstandsende membran.

Ved teglbjælker kan den fugtstandsende membran enten placeres umiddelbart over eller umiddelbart under teglbjælken (tegloverligger og antal påmurede skifter). Den fugtstandsende membran føres fra formurens forside til bagmurens bagside (side mod hulrummet) og fastgøres her. Membranen skal altid gives et fald mod formuren og skal ved falsene føres mindst 150 mm ind i hulrummet.

Som alternativ til fugtstandsende membraner kan der anvendes en TB-rende. TB-renden leveres sammen med de præfabricerede tegloverligger og den indmures i hulmuren i den 2. liggefuge over åbningen.

TB-renden svækker ikke teglbjælkens styrkemæssige egenskaber og kan derfor altid indmures i den 2. liggefuge, se side 58 under afsnittet, Detaljer visende fugtspærrers placeringer.

Ved betonbjælker placeres den fugtstandsende membran umiddelbart over bjælken og føres til bagmuren som ved teglbjælker. Membranen virker her desuden som en del af et glidelag (2 paplag danner glidelag), der skal optage differensbevægelser mellem beton og murværk.

## Lydisolation

Lydisolation mellem to rum kaldes luftlydisolation, også selvom lyden transmitteres gennem konstruktionerne i en bygning.

Krav til lydreduktion, luftlydisolation for bygningskonstruktioner er i henhold til BR 95:

### 9.1. Almene krav.

Stk. 1. Bygninger skal udføres og indrettes således, at brugerne sikres tilfredsstillende lydforhold.

For murværkskonstruktioner er det hovedsageligt vægges luftlydisolation, der stilles krav til. Disse krav ses i efterfølgende skema.

*Mindste tilladelige luftlydisolation,  $R'_w$ , for vægge:*

	Beboelsesbygninger	Etageboliger	Hoteller, plejehjem	Undervisningsbygninger mv.
	Sammenbyggede enfamiliehuse		Beboelseenheder	Undervisningsrum
Lejlighedsskel og skel mod fællesrum	55 dB	52 dB	52 dB	
Lejlighedsskel og skel mellem boligenheder og rum med særligt generende støj		60 dB	60 dB	
Mellem undervisningsrum og skel mod fællesrum				48 dB
Mellem undervisningsrum til sang og sløjd og skel mod andre undervisningsrum				60 dB

I øvrigt henvises til SBI-anvisning 172, Bygningers lydisolering, nyere bygninger.

Lydisolationen for enkelt- og dobbeltvægge af mursten ses i efterfølgende tabel:  
 Luftlydisolation,  $R'_w$  i dB, for murede vægge af mursten m/u pudslag og med en bruttodensitet på mindst  $1600 \text{ kg/m}^3$ .

Tykkelse af skillevæg	$R'_w$ med puds	$R'_w$ uden puds
½-sten (108 mm)	45	44
Bredsten (168 mm)	48	47
1-sten (228 mm)	52	51
2×½-sten (240 mm massiv)	48	47
1½-sten (350 mm - fordrer skærpet opmærksomhed)	55	54
2×½-sten (350 mm hulmur - 125 mm mineraluld, uden trådbindere)	60	59
2×bredsten (410 mm hulmur - 70 mm mineraluld, uden trådbindere)	60	59

- *Det forudsættes, at væggenes samlinger med omgivende bygningsdele er korrekt udført, således at flanketransmissionen ikke forstærkes.*
- *Det forudsættes, at der er muret med fyldte fuger.*
- *De 2 vægdele i hule mure må ikke være sammenholdt med trådbindere.*

### Lydregulering

TEGL 26, Tegl og akustik giver et billede af teglmurværkets lydabsorberende egenskaber. Værdierne er fundet dels gennem laboratorieforsøg og dels vha. beregningsmodeller af murværk udført af forskellige hulsten og akustiksten.

### Brandfasthed

Da såvel tegl som mørtel er ubrændbare materialer, er teglstensmurværk særdeles brandfast, og de krav vedrørende brandforhold, der af myndighederne stilles til vægge i beboelsesbygninger, vil da også kunne tilfredsstilles af teglstensmurværk.

I Dansk Standard, DS 1051.1, Brandtekniske prøvninger af bygningsdeles modstandsevne mod brand, er der givet bestemte regler for, hvordan brandprøvning skal gennemføres, og i Dansk Standard, DS 1051.1, skelnes der mellem 3 klasser:

- brandsikker bygningsdel (BS-bygningsdel)
- branddrøj bygningsdel (BD-bygningsdel)
- flammestoppende bygningsdel (F-bygningsdel).

Murværk kan i reglen modstå alle de krav, der stilles til F- og BD-bygningsdele. Mindste tilladelige dimensioner for murede BS-bygningsdele, uden prøvning eller anden dokumentation, kan aflæses af følgende skema:

	Bærende, lodrette bygningsdele			Ikke bærende, lodrette bygningsdele
	BS-væg 120	BS-væg 60	BS-søjle 60	BS-væg 60
228 mm murværk	iht. DS 414			
228×228 mm murværk			max. 300 cm høj	
168 cm murværk	max. 380 cm høj			
108 mm murværk	max. 260 cm høj			
150 mm blok-murværk	max. 380 cm høj			
100 mm blok-murværk		max. 260 cm høj		
90 mm blok-murværk				max. 300 cm høj

Brandvægge kræves i Bygningsreglementet BR 95 udført mindst som BS-bygningsdel 120, og dette krav tilfredsstilles som nævnt af 23 cm murværk af teglsten (massive eller mangehulsten).

Brandvægge og brandsektionsvægge skal føres op over taget med afdækket brandkam af samme konstruktion som den underliggende væg med en højde af mindst 30 cm målt vinkelret på tagfladen, og murede brandkamme skal have vandrette skifter.

En brandkam kan erstattes med en sikring af tagkonstruktionen langs væggen (brandkamserstatning).

## Tegning M81A

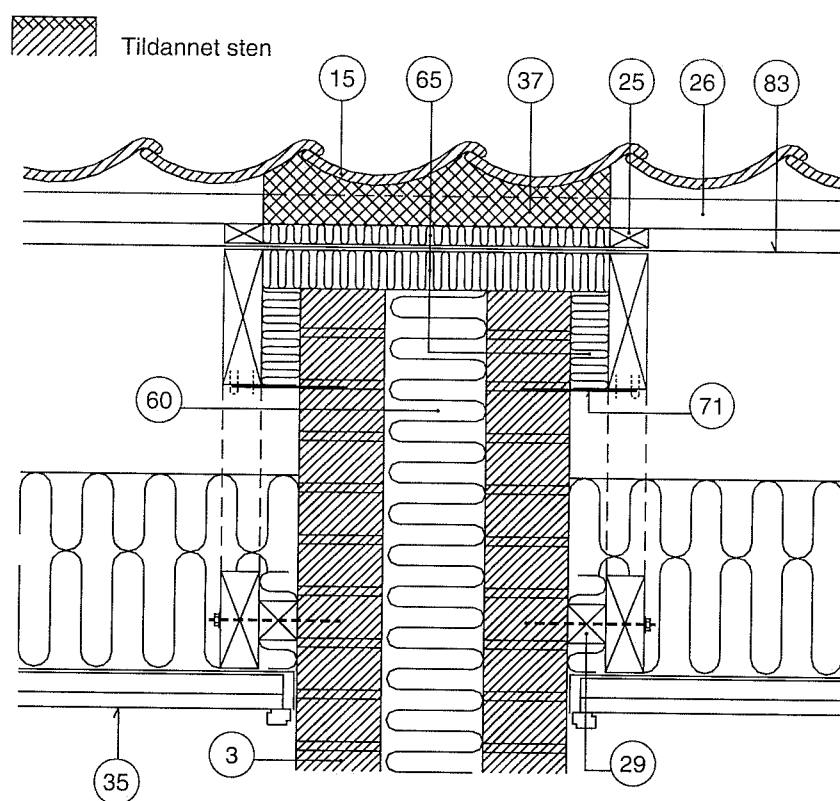

### Brandsektionsvæg, del af brandkammerstatning (kræver myndighedens godkendelse)

- |    |   |    |                              |
|----|---|----|------------------------------|
| 3  | Tegl i skillevæg                                  | 35 | Loft                         |
| 15 | Tegltagsten                                       | 37 | Mørtelpude                   |
| 25 | Afstandsliste (25/34 mm<br>for vinge-/falstagsten | 60 | Isolering                    |
| 26 | Lægte   | 65 | Brandbatts                   |
| 29 | Mellemlægsklods                                   | 71 | Trådbinder, fastholdt i spær |
|    |   | 83 | Undertag                     |



## Tegning M81B

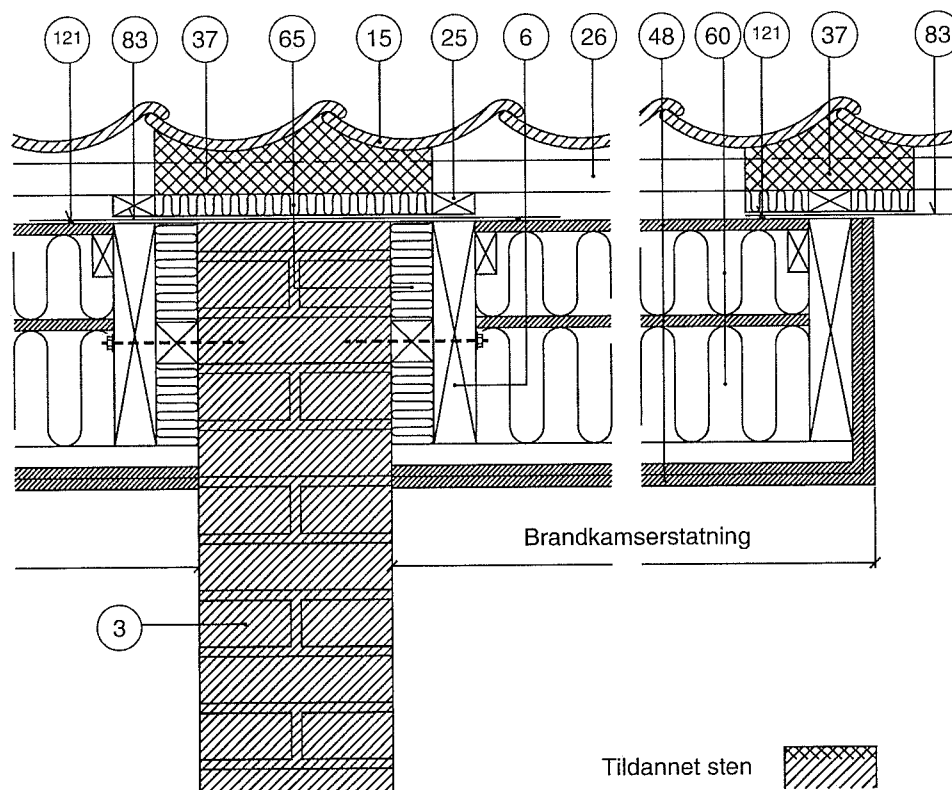

### Brandcellevæg/brandsektionsvæg (kræver myndigheders godkendelse)

3	Tegl i skillevæg	37	Mørtelpude
6	Spær	48	Gipsplader
15	Tegltagsten	60	Isolering
25	Afstandsliste (25/34 mm for vinge-/falstagsten)	65	Brandbatts
26	Lægte	83	Undertag
		121	Butylbånd

### Ventilering af hule mure

I fritstående mure, der er udført som hule mure og andre hule mure uden isolering, bør hulrummet ventileres for også at skabe muligheder for vandafgivelse ved fordampning fra de indvendige murflader. Det gøres ved at lade et antal studsfiger stå tomme foroven og forenden i begge sider.

I ydervægge, der er udført som isolerede hule mure, har åbne studsfiger ingen ventilerende effekt, med mindre der etableres en fri spalte (svarende til minimum 20-30 mm) mellem formur og isolering.

## Bygningsdele

### Massive mure, hule mure og skalmure

I normen for murværkskonstruktioner, DS 414, skelnes mellem massive mure, hule mure og skalmure. For hule mure skelnes der mellem hule mure med trådbindere og hule mure med stenbindere, hvor den sidste type normalt ikke anvendes som ydervægskonstruktion af varmeisoleringshensyn. Ved en hul mur med trådbindere virker for- og bagmur sammen ved op-tagelse af såvel lodrette som vandrette laster, hvorfor antallet af trådbindere skal beregnes og placeres jævnt fordelt. I en skalmurskonstruktion behøver binderne derimod ikke at være jævnt fordelt, og antallet behøver ikke at være så stort som ved en hul mur, idet bagvæggen ved en sådan konstruktion alene skal være stabil over for alle laster såvel lodrette som vandrette. Skalmuren bærer ikke andre lodrette laster end sin egen last.

I efterfølgende tabel gengives nogle af de krav, der stilles i normen til skalmure og hule mure hvad materialer angår.

	Skalmure	Hule mure
Mindste murtykkelse	Ingen krav (trådbinderes indmuringslængde og forankringskrav vil dog få betydning)	Ingen krav (trådbinderes indmuringslængde og forankringskrav vil dog få betydning)
Mindste værdi for stens trykstyrke	Ingen krav (trykstyrken fastsættes ved dimensioneringen)	Ingen krav (trykstyrken fastsættes ved dimensioneringen)
Svageste mørteltype	Ingen krav (mørteltypen fastsættes ved dimensioneringen)	Ingen krav (mørteltypen fastsættes ved dimensioneringen)
Bagvægsmateriale	Tegl, beton eller letbeton	Bagmur opmuret med tilsvarende mørtel som anvendt i formur
Murbindere	Korrosionsfast	Korrosionsfast i aggressivt og moderat miljø
Mindste binder diameter	3 mm	3 mm
Mindste antal bindere pr. m <sup>2</sup>	2 <sup>1)</sup> (antal bindere fastsættes ved dimensioneringen)	4 <sup>2)</sup> (antal bindere fastsættes ved dimensioneringen)

- 1) Ved skalmurens afslutninger ved dilatationsfuger og omkring huller skal der placeres tætsiddende bindere med afstand mindre end 300 mm.
- 2) Ved formurens understøtninger i siderne, ved dilatationsfuger og omkring huller, skal der placeres tætsiddende bindere med afstand mindre end 300 mm. Kravet om mindst 4 bindere pr. m<sup>2</sup> gælder dog ikke ved hjørner.

## **Kælderydervægge**

Kælderydervægge kan opmures af egnede mursten, letklinkerbetonblokke og betonhulbloksten. Som opmuringsmørtel skal anvendes KC 20/80/550, C 100/400 eller tilsvarende mørteltype. Stenleverandørens anvisninger og foreskrevne mørteltype skal dog altid følges.

Kælderydervægge under jord skal beskyttes mod fugt og vandtryk.

Kælderydervægge beskyttes udvendig ved etablering af en fugtisolering, eksempelvis ved be-rapning/grovgrunding og påfølgende to gange asfaltering eller med særligt tynde, hårde profi-lerede plastplader.

Terrænet langs kælderydervægge skal have fald bort fra bygningen eller andre foranstaltninger skal træffes, så overfladevand effektivt ledes bort.

For at hindre, at nedsivende vand skaber vandtryk mod kældervægge, skal der udvendigt etableres et vægdræn enten ved anvendelse af drænende fyld, opstilling af drænblokke af f.eks. letklinkerbeton eller ved anvendelse af isoleringsmaterialer med drænende egenskaber (mineraluld regnes ikke for drænende).

Der skal etableres omfangsdræn, og vægdrænet skal have forbindelse hertil.

## **Murafslutninger**

Alle opadvendte murflader i den færdige konstruktion skal være udformet således, at skadelig nedtrængning af vand i konstruktionen forhindres. Det sker ved indlæggelse af fugtspærre, og vandafvisning sikres ved fremspring eller indmuring af løskanter, se side 76 og 81.

## ***Armeret murværk***

Murværk, hvori stænger eller armeringssystemer, sædvanligvis af stål, er indstøbt i mørtel el-ler beton, således at alle materialerne samvirker ved optagelse af påvirkninger.

Armeringssystemer er præfabrikerede armeringsgitre bestående af mindst 2 parallelle arme-ringsstænger forbundet med en påsvejst gitterudfyldning.

Armeringssystemer er sædvanligvis af rustfast stål og anvendes i liggefuger.

## Skitse armeret murværk/blok

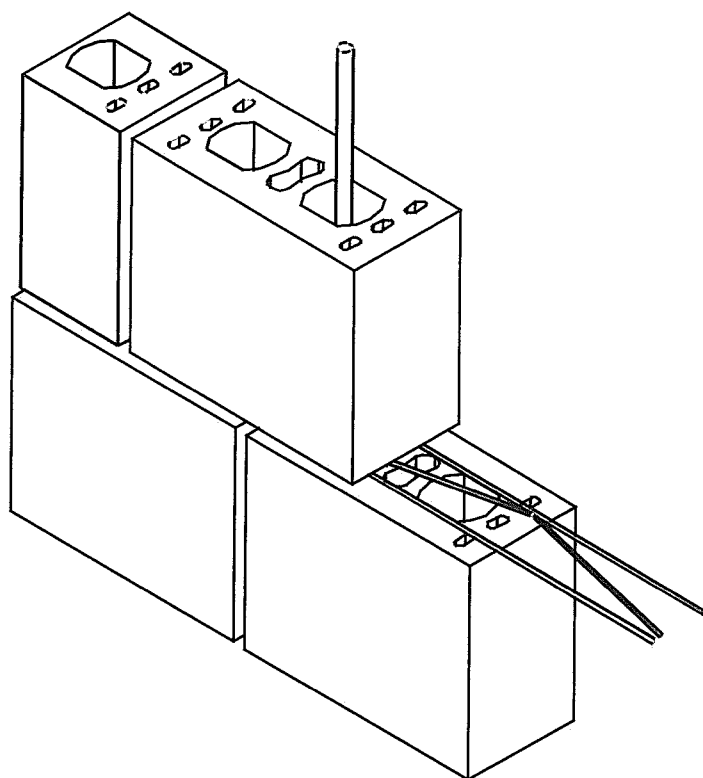

Armeringsstænger og armeringssystemer i murværkskonstruktioner i aggressivt og moderat miljø skal være af rustfast stål eller være korrosionsbeskyttet svarende til miljøklassen. Kravet om korrosionsfasthed kan for armeringsstål regnes opfyldt ved benyttelse af rustfast stål efter SS 142332. Alternativt kan armeringsstænger og armeringssystemer omstøbes med beton eller mørtel. Afhængig af miljøklassen, som bygningsdelen henføres til, skal dæklaget omkring armeringen minimum være som angivet i efterfølgende tabel:

	Armeringsdæklag	
	Normal kontrol	Skærpet kontrol
Aggressivt miljø	Min. 35 mm	Min. 35 mm
Moderat miljø	Min. 25 mm	Min. 25 mm
Passivt miljø	Min. 15 mm	Min. 15 mm

Udstøbningsmateriale til armerede kanaler skal opfylde følgende krav:

- Cement skal tilfredsstille DS 427, Portlandcement.
- Udstøbningsmaterialet må ikke indeholde korrosionsfremmende stoffer eller være til skade for materiale eller armering.
- Afprøvning af udstøbningsmateriale skal gennemføres efter samme standard som opmuringsmørtel.
- Nødvendig vandmængde, der skal tilsættes for at opnå fornøden konsistens til at fylde kanalerne, skal deklareres.
- Ved fremstilling på byggeplads skal delmaterialer afmåles ved vejning.
- Blanderen skal fremstille ensartet udstøbningsmateriale.
- Efter blanding skal udstøbningsmateriale holdes i stadig bevægelse.

# Materialer

Kravene til de materialer, der anvendes til murværk, er angivet i DS 414, Norm for murværkskonstruktioner.

## Mursten

Mursten er byggesten, hvis basishøjde er mindre end 185 mm.

## Stentype

Der skelnes mellem følgende typer: betonsten, kalksandsten, letbetonsten, letklinkerbetonsten, molersten, porebetonsten og teglsten.

Mursten kan enten være massive sten eller hulsten. Egnetheden af mursten skal, såfremt der ikke foreligger dokumentation, eftervises ved typeprøvning. Andre typer end ovenfor nævnt tillades anvendt, når egnetheden er eftervist ved typeprøvning. Typeprøvningen skal mindst omfatte bestemmelse af murværkets styrkeegenskaber i henhold til DS 414.

En mursten benævnes som en hulsten, hvis arealet af huller vinkelret på liggefladen udgør mere end 10% af stenens liggeflade.

## Trykstyrke

Murstens trykstyrke  $f_b$  bestemmes som angivet i DS 438.11. Trykstyrken angives som et helt tal og angives i MPa.

## Stenformat

Mursten skal grundlæggende have form som en retvinklet prisme. Murstens format angives ved basismål for prismets længde, bredde og højde.

Murstens målafvigelser fra basismålene må ikke være større end, at de til formatet hørende fugetykkelser kan overholdes i praksis både på stenens for- og bagside.

## Standardformater

Mursten i dansk normalformat har basismålene 228×108×54 mm og mursten i dansk bredstensformat har basismålene 228×168×54 mm.

Stenens tilladte målafvigelser fra basismålene fremgår af efterfølgende tabel, hvor de 50 sten er tilfældigt valgte, og hvor enkeltmålene er bestemt med et foreskrevet måleapparat.

*Krav til målafvigelser i mm fra basismål for danske standardformater.*

	Middelværdi af 50 enkeltmål skal ligge i intervallet	Højst 3 af enkeltmålene må ligge uden for intervallet
Længde	225-231	219-237
Bredde, normalformat	105-111	99-117
Bredde, bredstensformat	165-171	159-177
Højde	52-56	49-59

*Basismål i mm for delformater af danske standardformater.*

	Længde	Bredde		Højde
		Normalformat	Bredstensformat	
3/4 sten	168	108	168	54
1/2 sten	108	108	168	54
1/4 sten	48	108	168	54
mesterpetring	228	48		54

Afvielser fra basismålene for delformater må ikke være større end 3 mm, gældende fra mid-delværdien af 50 enkeltmål. Højest tre af enkeltmålene må have afvielser i intervallet 3-9 mm, højdemålet dog 2-5 mm.

### **Andre formater**

Mursten i andre formater end ovenfor nævnt tillades anvendt, når egnetheden er eftervist ved murværksforsøg. Forsøgene skal mindst omfatte bestemmelse af murværkets styrkeegenska-ber i henhold til DS 414. Fabrikanten skal deklarere basismål og tilladte afvielser herfra.

### **Teglmursten**

Facademurstens overfladestruktur afhænger af formgivningsmåden.  
Der skelnes mellem:

- håndstrøgne sten
- blødstøgne sten
- maskinsten, der kan leveres med glat, riflet, præget eller kostet overflade, samt en del andre specielle overflader.

Facadesten leveres i rød, gul, rosé, brun, "sort" eller blådæmpede, og i forskellige nuancer.

Bagmursten leveres bl.a. som konstruktionssten (hulsten, 3-hulssten og massive sten), sav-smuldssten og i formaterne dansk normalformat, dansk bredstensformat samt 2-skiftssten.

### **Anvendelsesområde**

Producenten skal anføre de pågældende murstens anvendelsesområde.

Såfremt der ikke findes standardiserede prøvningsmetoder, kan producenten deklarere egnet-heden ud fra et erfaringsmateriale.

### **Bruttodensitet**

Bruttodensitet (rumvægt eller kassedensitet) beregnes på grundlag af murstensvolumen uden fradrag af huller og angives i  $\text{kg/m}^3$ .

Bruttodensitet anvendes som enhed ved angivelse af vægt, når der gælder lydkrav, ligesom bruttodensiteten anvendes ved bestemmelse af konstruktioners egenvægt.

En teglstens bruttodensitet har stor betydning for stenens luftlydisolation.

Producenter deklarerer ofte bruttodensiteten.

## Nettodensitet

Nettodensitet (stenmassens densitet) beregnes på grundlag af murstensvolumen med fradrag af huller og angives i  $\text{kg/m}^3$ .

Nettodensiteten for teglsten fremstillet på danske teglværker ligger i almindelighed i området mellem  $1200$  og  $1800 \text{ kg/m}^3$ . For hårdtbrændte sten og klinker kan nettodensiteten være over  $2000 \text{ kg/m}^3$ .

## Minutsugning

Et teglprodukts sugeevne karakteriseres ved minutsugningen, dvs. den sugning, som - under bestemte betingelser - sker af en tør sten i løbet af et minut. Minutsugningen angives i  $\text{kg/m}^2$ .

Bringes et teglprodukt i kontakt med en vandoverflade, vil der på grund af de kapillære kræfter suges vand op i teglet. Jo finere kapillarerne er, desto større er sugekraften, hvilket betyder, at de fineste kapillarer vil kunne suge vand fra de groveste, der først fyldes med vand.

En murstens minutsugning har betydning for vedhæftningen mellem mørtel og mursten og kan dermed også have betydning for valg af mørtel i forbindelse med opførelsen.

Forsøg (med tørmørtel) har vist, at minutsugningen er afgørende for vedhæftningen imellem mørtel og sten. Ved stærkt sugende mursten (mursten med en minutsugning større end ca.  $2,2 \text{ kg/m}^2$ ) kan vedhæftning imellem mursten og mørtel fordobles, hvis stenene forvandes inden hennemuring.

## Vandoptagelse

Vandoptagelsen angiver, hvor meget vand en mursten kan indeholde.

Tegls vandoptagelse angives her i landet som regel i procent af teglmassens rumfang, og for almindelige facadesten ligger teglmassens vandoptagelse ved 2 døgn vandlagring i de fleste tilfælde i intervallet fra 20 til 30 rumprocent, for hårdtbrændte sten lavere og for lette, porøse bagmursten højere.

## Blokke

Blokke er byggesten, hvis basishøjde er mindst 185 mm.

## Bloktyper

Der skelnes mellem følgende bloktyper: betonblokke, kalksandstensblokke, letbetonblokke med/uden porøse tilslag, letklinkerbetonblokke, molerblokke, porebetonblokke og teglblokke. Blokkene kan være massive eller med huller.

Egnetheden af blokke skal, såfremt dokumentation ikke foreligger, eftervises ved typeprøvning. Blokke af anden type end ovenfor nævnt tillades anvendt, når egnetheden er eftervist ved typeprøvning. Typeprøvning skal mindst omfatte bestemmelse af murværkets styrkeegenskaber i henhold til DS 414.



## Format

Blokkes format angives ved basismål for længde, bredde og højde.

Afvielser fra basismålene må ikke være større end, at længde-, bredde- og højdemål overholder nedenstående krav.

### Krav til målafvigelse fra basismål for blokke

Basismål for fugetykkelse	Middelværdi af 10 enkeltmål skal ligge i intervallet	Højst 2 af enkeltmålene må ligge uden for intervallet
< 3 mm	Basismål $\pm$ 1 mm	Basismål $\pm$ 2 mm
3-7 mm	Basismål $\pm$ 2 mm	Basismål $\pm$ 3 mm
7-13 mm	Basismål $\pm$ 3 mm	Basismål $\pm$ 4 mm
> 13 mm	Basismål $\pm$ 5 mm	Basismål $\pm$ 6 mm

### Målbestemmelse

Blokkes format bestemmes som angivet i DS 438.1.

## Teglblokke

Teglblokke forefindes som facade- og bagmursblokke samt som blokke til lodret, armeret murværk.

Gængse teglblokke på markedet leveres i følgende formater:

285×108×188 mm for teglblokke til bagmuren

285×85×188 mm for teglblokke til formuren

Teglblokke fremstilles af flere teglværker, og yderligere information kan fås hos producenten.

## Letklinkerbetonblokke

Letklinkerbeton er cementmørtel med letklinker som tilslagsmateriale. Letklinker fremstilles af en finkornet, plastisk lerart, der ved brænding i roterovn forvandles til et let og porøst teglprodukt med lav densitet og gode varmeisolerende egenskaber.

Letklinkerbetonblokke fremstilles af flere fabrikker, og data kan variere en smule, hvorfor der henvises til at søge de eksakte oplysninger hos producenten.

## Porebetonblokke

Råmaterialerne til porebetonprodukterne er cement, brændt kalk, sand, aluminiumspulver og eventuelt flyveaske. I nogle tilfælde anvendes desuden hydratkalk og eventuelt en række tilsetningsstoffer.

Kalk og sand males til finhed som cement. Sandet og flyveasken slemmes sammen, derefter tilsættes cement og kalk og til sidst aluminiumspulver. Blandingen fyldes i forme; de kemiske processer starter straks, og massen udvider sig kraftigt. Efter udvidelsen er massen så stiv, at den kan udskæres i de færdige formater. Til slut finder en damphærdning sted.

Porebetonblokke fremstilles på fabrik, og data kan variere en smule, hvorfor der henvises til at

søge de eksakte oplysninger hos den enkelte producent/leverandør. DS 414 gælder også for porebetonblokke.

### **Mørtel**

Mørtel er en blanding af bindemidler, tilslagsmaterialer og vand, eventuelt med tilsætningsstoffer.

Mørtel anvendes som bindemiddel i murede konstruktioner til at sammenbinde de enkelte sten og blokke, som fastgørelsesmiddel for fliseopsætning og -lægning, som pudsmateriale og som fugemateriale.

Mørtels trykstyrke betegnes ved "M" efterfulgt af minimumstrykstyrken i MPa, som den overstiger, eksempelvis M1, M2, M5, M10 mv.

DS 414, 5. udgave foreskriver, at der til murværkskonstruktioner anvendes receptmørtel eller funktionsmørtel.

### **Receptmørtel**

Mørtel, der er fremstillet i et forud fastlagt blandingsforhold, og hvis egenskaber antages ud fra et givet forhold mellem bestanddelene.

Receptmørtel kan enten fremstilles som fabriksfremstillet mørtel eller som byggepladsfremstillet mørtel.

For såvel fabriksfremstillet mørtel som for byggepladsfremstillet mørtel gælder, at blandingsforholdet mellem bindemiddel eller bindemidler og tilslagsmateriale skal være angivet, ligesom indhold af tilsætningsstoffer skal være angivet.

I henhold til DS 414 stilles der krav både til fremstillingsmetode og til mørtlens egenskaber. Kravene til mørtlens egenskaber gælder såvel til den friske mørtels egenskaber som til den hærdnede mørtels egenskaber. Kravene er anført i efterfølgende tabeller:

### Krav til fremstilling af receptmørtel:

Fabriksfremstillet	Byggepladsfremstillet
<ul style="list-style-type: none"> <li>• Varedeklaration udfærdiges</li> <li>• Hvis special blandeprocedure skal anvendes, skal dette specificeres</li> </ul>	<ul style="list-style-type: none"> <li>• Fremstillingsmetode skal dokumenteres, især at fremstillingsmetode er egnet til at frembringe korrekt blandingsforhold i hele byggeperioden</li> <li>• Mørtlen blandes effektivt, hvorunder ensartet fordeling sikres</li> <li>• Blandetid max. 15 minutter for anden mørtel end kalkmørtel</li> <li>• Cementholdige mørtler skal være færdige, når de tømmes ud af blandemaskine</li> <li>• Kloridindhold må ikke overstige 0,1% Cl<sup>-</sup>.</li> </ul>

Fælles for fabriksfremstillet og byggepladsfremstillet mørtel gælder:

- Blandingsforholdet mellem bindemiddel eller bindemidler skal angives
- Mørtlens trykstyrke – M – skal angives
- Mørtelmaterialerne skal udmåles og blandes, så den færdige mørtel er korrekt sammensat i henhold til specificeret blandingsforhold
- Tilsætningsstoffer skal være angivet
- Minimum 35% af bindemidlet i kalkcementmørtel skal være cement
- Tørmassen af de enkelte delmaterialer må maksimalt afvige 5%.

### Krav til receptmørtels egenskaber:

Frisk mørtels egenskaber	Hærdnet mørtels egenskaber
<ul style="list-style-type: none"> <li>• Åbningstid for færdigblandet mørtel skal deklareres</li> <li>• Kloridindhold må max. være 0,1% Cl<sup>-</sup></li> <li>• Ved typeprøvning bestemmes: <ul style="list-style-type: none"> <li>• Frisk mørtels konsistens</li> <li>• Luftindhold</li> <li>• Densitet</li> </ul> </li> </ul>	<ul style="list-style-type: none"> <li>• Blandingsforhold skal angives</li> <li>• Trykstyrke – M – skal angives</li> <li>• Bøjningstrækstyrke kan deklareres</li> <li>• Vedhæftningsstyrke kan deklareres</li> <li>• Densitet kan deklareres</li> <li>• Holdbarhed skal angives. Angives på baggrund af erfaringer indtil standardiseret prøvemethode foreligger</li> </ul>

For receptmørtel, blandet som kalkcementmørtel som anført i efterfølgende tabel, kan der regnes med de angivne styrker – trykstyrke og bøjningstrækstyrke – såfremt bestemte krav til mørtlernes enkelte delmaterialer og tilsætningsstoffer er opfyldt. Se nærmere om disse krav senere side 35 og 36.

---

**Kalkcementmørtels trykstyrke, bøjningstrækstyrke i relation til blandingsforhold:**

---

Blandingsforhold	Min. trykstyrke $f_{mor, c}$	Min. bøjningstrækstyrke $f_{mor, t}$
KC 60/40/850	0,8 MPa	0,2 MPa
KC 50/50/700	1,8 MPa	0,5 MPa
KC 36/65/650	4 MPa	1,2 MPa
KC 20/80/550	9 MPa	2,8 MPa

---

De angivne styrker er anført under forudsætning af, at der til mørtlen *ikke* anvendes tilsætningsstoffer.

**Funktionsmørtel**

Mørtel, der er foreskrevet og fremstillet til at opfylde fastlagte egenskaber (som eksempler kunne tænkes: Opmuringsmørtel til frysehuse, fugemørtel beregnet til aggressivt miljø mv.).

Funktionsmørtel kan enten fremstilles som fabriksfremstillet mørtel eller som byggepladsfremstillet mørtel (i praksis vil det dog næppe være muligt at fremstille en funktionsmørtel på byggepladsen, jf. nedenstående krav).

For såvel fabriksfremstillet mørtel som for byggepladsfremstillet mørtel gælder, at mørtlen skal sammensættes og fremstilles sådan, at de deklarerede eller forudsatte egenskaber opnås.

I henhold til DS 414 stilles der krav både til fremstillingsmetode og til mørtlens egenskaber. Kravene til mørtlens egenskaber gælder såvel til den friske mørtels egenskaber som til den hærdnede mørtels egenskaber. Kravene er anført i efterfølgende tabeller:

---

**Krav til fremstilling af funktionsmørtel:**

---

Fabriksfremstillet	Byggepladsfremstillet
<ul style="list-style-type: none"><li>• Varedeklaration udfærdiges</li><li>• Hvis speciel blandeprocedure skal anvendes, skal dette specificeres</li></ul>	<ul style="list-style-type: none"><li>• Krav til fabriksfremstillet mørtel skal opfyldes</li></ul>

---

Fælles for fabriksfremstillet og byggepladsfremstillet mørtel gælder:

- Mørtlen skal sammensættes og fremstilles sådan, at de deklarerede eller forudsatte egenskaber opnås.
-

### Krav til funktionsmørtels egenskaber:

Frisk mørtels egenskaber	Hærdnet mørtels egenskaber
<ul style="list-style-type: none"><li>• Åbningstid for færdigblandet mørtel skal deklareres</li><li>• Kloridindhold må max. være 0,1% CL</li><li>• Ved typeprøvning bestemmes:<ul style="list-style-type: none"><li>• Frisk mørtels konsistens</li><li>• Luftindhold</li><li>• Densitet</li></ul></li></ul>	<ul style="list-style-type: none"><li>• Trykstyrke – M – skal angives</li><li>• Bøjningstrækstyrke skal deklareres</li><li>• Vedhæftningsstyrke kan deklareres</li><li>• Densitet kan deklareres</li><li>• Holdbarhed skal angives. Angives på baggrund af erfaringer indtil standardiseret prøvemethode foreligger</li></ul>

### Bindemidler og tilslagsmaterialer

#### ***Kalk***

Der skal anvendes hydratkalk og kulekalk, der er egnet til mørtel. Kalken må ikke indeholde læskningsdygtige partikler.

#### ***Cement***

Cement skal være egnet til mørtel. Til receptmørtel skal cementen, medmindre typeprøvning foreligger, opfylde kravene i DS 427, Portlandcement, og cementen skal mindst tilhøre styrkeklasse 42,5 MPa.

#### ***Sand***

Sand skal være egnet til mørtel. Til receptmørtel skal sandet være fraktioneret således, at kornkurven ligger imellem grænsekurverne vist i nedenstående figur. Kravet til fraktioneringen gælder af hensyn til mørtlens styrkeegenskaber. Hvis en fravigelse af kravet til fraktionering ønskes skal en typeprøvning foreligge.

Grænsekurver for mørtelsand

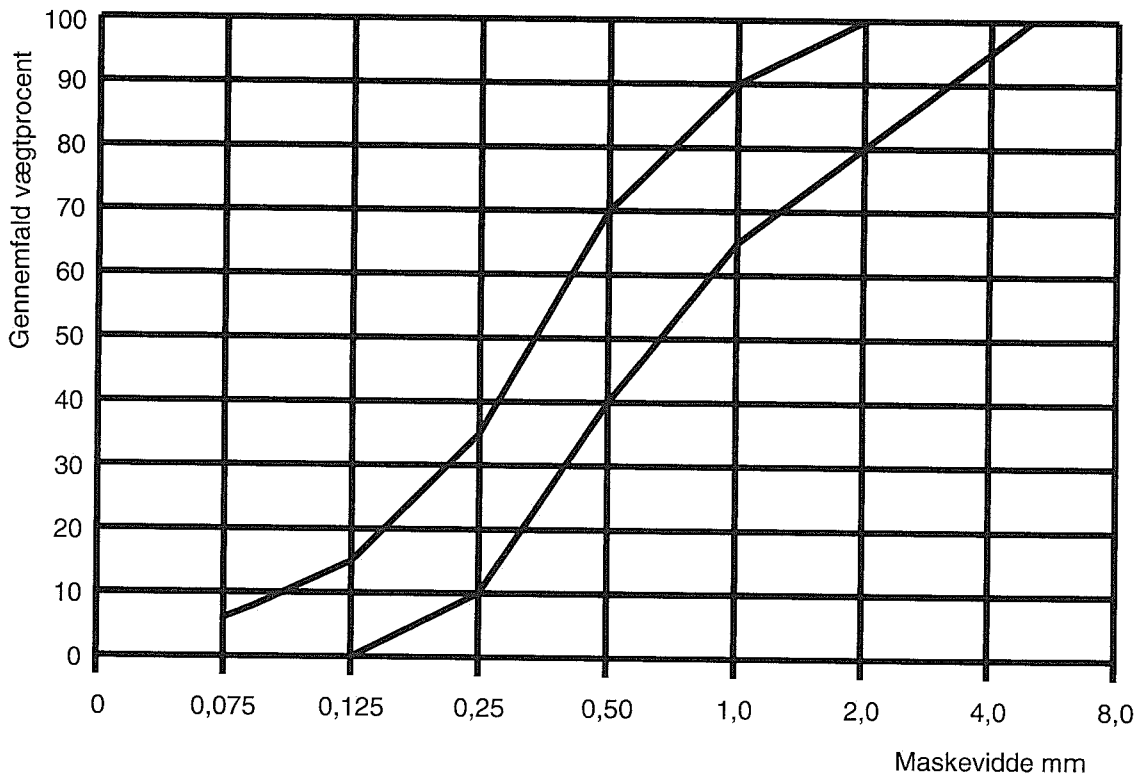

Sand med anden kornkurve tillades dog anvendt, hvis dets egnethed eftervises ved typeprøvning.

### Tilsætningsstoffer

Anvendte tilsætningsstoffer skal være egnede til mørtel.

Tilsætningsstoffer må kun anvendes i receptmørtel og kun, hvis de er en del af den angivne recept og hvis der foreligger en typeprøvning for mørtlen, hvori tilsætningsstofferne er anvendt.

Ethanol (denatureret sprit) kan dog uden typeprøvning anvendes som frysepunktssænkende middel til receptmørtel, men kun hvis receptmørtlen er en kalkmørtel eller er en kalkcementmørtel med højst 55% cementindhold af dens samlede bindemiddelmængde og under forudsætning af, at der tilsættes mindst 1 og højst 4 l pr. 100 l mørtel.

Dvs. at der ikke må tilsættes ethanol til mørtel, der er mere cementrig end kalkcementmørtel KC 50/50/700. Tilsætningsstoffer i øvrigt må ikke anvendes.

Tilsætningsstoffer i fabriksfremstillet funktionsmørtel tillades, såfremt der foreligger en typeprøvning. På byggepladsen må der ikke tilsættes tilsætningsstoffer, medmindre kravene til fabriksfremstillet funktionsmørtel overholdes, hvilket vil sige, at der skal foreligge en typeprøvning for den byggepladsfremstillede mørtel.

## ***Kvalitetssikring***

### **Produktionskontrol**

Producenter skal løbende via en produktionsstyring sikre, at produkter, der sendes på markedet, opfylder kravene i DS 414 samt opfylder de deklarerede værdier, oplysninger i produktblade m.v.

I henhold til DS 414, er det et krav, at nye produkter underkastes en typeprøvning. Typeprøvningen skal fastlægge de egenskaber, som deklarerer. Ved et nyt produkt forstås et produkt fra en ny produktion eller et produkt, hvis egenskaber afviger væsentligt fra tidligere producerede typer.

#### ***Produktionsstyring for byggesten og mørtel***

Et produktionsstyringssystem skal etableres og dokumenteres.

Produktionsstyringssystemet skal indeholde procedurer til intern produktionsstyring, der sikrer, at produkter, der efterfølgende sendes på markedet opfylder kravene i DS 414 samt opfylder de deklarerede værdier.

### **Mursten**

De fleste danske producenter af mursten er tilsluttet Dansk Murstenskontrol, som er en frivillig kontrolordning for murstensproducenter.

Kun de virksomheder, der er tilsluttet Dansk Murstenskontrol, er berettigede til at anvende det indregistrerede kontrolmærke.

Ordningen omfatter et tilsyn med producenternes kontrol af de mursten, der leveres i henhold til DS 414.

#### ***Varedeklaration***

Der skal på grundlag af en typeprøvning og en produktionsstyring udfærdiges en varedeklaration. Stenene eller deres emballage skal, eventuelt i kode, være mærket således, at stenene kan identificeres. Det skal fremgå, hvilken varedeklaration stenene opfylder. Stenene må ikke leveres, før de deklarerede egenskaber er opnået.

Mærkning for identifikation kan ske på enkelte mursten, på eventuel emballage eller ved indlæg i stablet.

En varedeklaration for mursten kan omfatte:

- produktionssted og eventuel kodenøgle for mærkning
- stentype
- stenenes trykstyrke
- stenformat
- anvendelsesområde
- stendensiteter
- minutsugning
- vandoptagelse
- styrkeforhold.

## **Blokke**

### ***Varedeklaration***

Der skal på grundlag af en typeprøvning og en produktionsstyring udfærdiges en varedeklaration. Blokkene eller deres emballage skal, eventuelt i kode, være mærket således, at blokkene kan identificeres. Det skal fremgå, hvilken varedeklaration blokkene opfylder. Blokkene må ikke leveres, før de deklarerede egenskaber er opnået.

En varedeklaration for blokke kan omfatte:

- produktionssted og eventuelt kodenøgle for mærkning
- bloktype
- blokkenes trykstyrke
- blokformat
- anvendelsesområde
- blokkenes densitet
- minutsugning og vandoptagelse
- styrkeforhold.

For blokke af letbeton og kalksandsten angives, dersom det er nødvendigt, alder ved indmuring.

Mærkning for identifikation kan ske på enkelte blokke i hvert bundt, på eventuel emballage eller ved indlæg i bundterne.

## **Mørtel**

De fleste mørtelværker er tilsluttet Dansk Mørtelkontrol, som er etableret på frivillig basis for virksomheder, der fremstiller kalk- og kalkcementmørtel.

Denne kontrolordning har til formål at medvirke til, at produktionen i de tilsluttede virksomheder foregår i overensstemmelse med danske normer og forskrifter. Det betyder, at der føres tilsyn med virksomhedens kontrol af den mørtel, som leveres i henhold til DS 414.

Kun de virksomheder, der er tilsluttet Dansk Mørtelkontrol er berettigede til at anvende det indregistrerede kontrolmærke.

### ***Varedeklaration***

For fabriksfremstillet mørtel skal der på grundlag af en typeprøvning og en produktionsstyring udfærdiges en varedeklaration.

Mørtelemballage eller følgesedler følgende mørtlen til byggepladsen skal, eventuelt i kode, være mærket således, at mørtlen kan identificeres. Det skal fremgå, hvilken varedeklaration mørtlen opfylder.



En varedeklaration kan omfatte:

**Receptmørtel:**

- producentens navn
- produktionsdato, evt. i kode
- mørteltype
- åbningstid
- blandingsforhold, trykstyrke og bøjningstrækstyrke og referencer
- vedhæftningsstyrke (hvis relevant)
- densitet (hvis relevant)
- holdbarhed (hvis relevant).

**Funktionsmørtel:**

- producentens navn
- produktionsdato, evt. i kode
- mørteltype
- åbningstid
- trykstyrke
- bøjningstrækstyrke
- vedhæftningsstyrke (hvis relevant)
- densitet (hvis relevant)
- holdbarhed (hvis relevant).

**Produktionsstyring for andre materialer**

For mørtelmaterialer, præfabrikerede, armerede overliggere eller murværksbjælker, bindere, armeringsstål og armeringssystemer skal der gennemføres en dokumenteret produktionsstyring, der sikrer, at produkter, der efterfølgende sendes på markedet, opfylder kravene i DS 414 samt opfylder de deklarerede værdier, oplysninger i produktblade og lignende.

Alle materialer skal være mærket således, at der er en entydig sammenhæng mellem mærkningen og materialeegenskaberne.

**Tegloverliggere**

Mærkning for identifikation af tegloverliggere sker på den enkelte overligger. På dette mærke, som er af plast eller af tilsvarende materiale, angives producentens navn ved en forkortelse, og mærkets farve angiver anvendelsesområde og armering.

**Varedeklaration**

Der skal udfærdiges en varedeklaration, som indeholder de nødvendige oplysninger om tegloverliggerens korrekte anvendelse. Deklarationen skal medfølge ved levering på byggepladsen, og det skal tillige ved kodning eller mærkning fremgå, hvilken varedeklaration overliggeren opfylder.

En varedeklaration for præfabrikerede overliggere kan omfatte:

- produktionssted og eventuel kodenøgle for mærkning
- armeringstype, -dimension og -mængde
- anvendelsesområde
- styrkeforhold i afhængighed af sten- og mørteltype i overliggende skifter.

## **Modtagekontrol**

Ved modtagelse af leverancer på en byggeplads, skal der foretages en visuel kontrol af materialer, eventuel mærkning og medfølgende dokumenter.

Det skal herved sikres, at de leverede materialer opfylder de forudsætninger, der er anvendt ved beregning og konstruktionsudformning.

Ved leverance af materialer, hvis produktion ikke er omfattet af en tredjepartskontrol (ikke er underlagt en kontrolordning), skal der desuden gennemføres en supplerende modtagekontrol.

Med andre ord afhænger omfanget af modtagekontrollen således af om produkterne er underlagt en tredjepartskontrol eller ikke.

Dette kan sammenfattes til følgende krav til modtagekontrol, hvor kontrollen som minimum skal omfatte:

**Modtagekontrol – mursten:**

<b>Underlagt 3. parts kontrol (underlagt kontrolordning)</b>	<b>Ikke underlagt 3. parts kontrol (ikke underlagt kontrolordning)</b>
<ul style="list-style-type: none"><li>• Visuel kontrol af mursten foretages</li><li>• Kontrol af mærkning udføres</li><li>• Følgesedler kontrolleres</li></ul> <p>Ved ovennævnte modtagekontrol sikres det herved, at varedeklarationen svarer til forudsætningerne anvendt ved beregning og konstruktionsudformning.</p>	<ul style="list-style-type: none"><li>• Visuel kontrol af mursten foretages</li><li>• Kontrol af mærkning udføres</li><li>• Følgesedler kontrolleres</li></ul> <p>Ved ovennævnte modtagekontrol sikres det herved, at varedeklarationen svarer til forudsætningerne anvendt ved beregning og konstruktionsudformning.</p> <p>Endvidere skal der foretages en murstensprøvning for hver murstenskvalitet til eftervisning af de deklarerede egenskaber. Denne prøvning skal foretages:</p> <ul style="list-style-type: none"><li>• For de først påbegyndt 25.000 mursten</li><li>• Og for hver efterfølgende påbegyndt 100.000 mursten</li></ul>

**Modtagekontrol – blokke:**

<b>Underlagt 3. parts kontrol (underlagt kontrolordning)</b>	<b>Ikke underlagt 3. parts kontrol (ikke underlagt kontrolordning)</b>
<ul style="list-style-type: none"><li>• Visuel kontrol af blokke foretages</li><li>• Kontrol af mærkning udføres</li><li>• Følgesedler kontrolleres</li></ul> <p>Ved ovennævnte modtagekontrol sikres det herved, at varedeklarationen svarer til forudsætningerne anvendt ved beregning og konstruktionsudformning.</p>	<ul style="list-style-type: none"><li>• Visuel kontrol af blokke foretages</li><li>• Kontrol af mærkning udføres</li><li>• Følgesedler kontrolleres</li></ul> <p>Ved ovennævnte modtagekontrol sikres det herved, at varedeklarationen svarer til forudsætningerne anvendt ved beregning og konstruktionsudformning.</p> <p>Endvidere skal der foretages en blokprøvning for hver blokkvalitet til eftervisning af de deklarerede egenskaber. Denne prøvning skal foretages:</p> <ul style="list-style-type: none"><li>• For de først påbegyndt 3.500 blokke</li><li>• Og for hver efterfølgende påbegyndt 14.000 blokke</li></ul>

### *Modtagekontrol – mørtel:*

<b>Underlagt 3. parts kontrol (underlagt kontrolordning)</b>	<b>Ikke underlagt 3. parts kontrol (ikke underlagt kontrolordning)</b>
<ul style="list-style-type: none"><li>• Visuel kontrol af mørtel foretages</li><li>• Følgesedler kontrolleres</li></ul> <p>Ved ovennævnte modtagekontrol sikres det herved, at varedeklarationen svarer til forudsætningerne anvendt ved beregning og konstruktionsudformning.</p>	<ul style="list-style-type: none"><li>• Visuel kontrol af mørtel foretages</li><li>• Følgesedler kontrolleres</li></ul> <p>Ved ovennævnte modtagekontrol sikres det herved, at varedeklarationen svarer til forudsætningerne anvendt ved beregning og konstruktionsudformning.</p> <p>Endvidere skal der foretages en mørtelprøvning for hver mørteltype til eftervisning af de deklarerede egenskaber. Denne prøvning skal foretages:</p> <p><b>Normal kontrol:</b></p> <ul style="list-style-type: none"><li>• For de først påbegyndt 20 m<sup>3</sup></li><li>• Og for hver efterfølgende påbegyndt 60 m<sup>3</sup></li></ul> <p><b>Skærpet kontrol:</b></p> <ul style="list-style-type: none"><li>• For hver påbegyndt 20 m<sup>3</sup></li></ul>

### *Modtagekontrol – øvrige materialer*

For mørtelmateriale, præfabrikerede, armerede overliggere eller murværksbjælker, tilsætningsstoffer, bindere, armeringsstål armeringssystemer mv., skal modtagekontrollen omfatte:

- Visuel kontrol af materialerne
- Kontrol af mærkning
- Følgesedler kontrolleres

Leveres materialerne fra en producent, der ikke er underlagt en 3. parts kontrol, skal det tillige ved prøvning eftervises, at mørtelmaterialeernes deklarerede egenskaber er i overensstemmelse med det forudsatte ved beregning og konstruktionsudformning.

Eftervisningen skal ske i henhold til DS 414.

### **Udførelseskontrol**

Det skal kontrolleres, at alle krav i DS 414, Konstruktion og udførelse er overholdt.

Alle kontrolforanstaltninger og stikprøvemålinger i forbindelse med udførelseskontrollen under byggeriet skal dokumenteres.

Hvad valget af kontrolklassen indebærer for udførelsen, kan ses af efterfølgende skema:

Udførelsesaktivitet	Normal kontrol	Skærpet kontrol
Mørtelfremstilling:		
Generelt	Delmaterialer udmåles efter vægt	Delmaterialer udmåles efter vægt
For småhuse	Delmaterialer udmålt efter rumfang med kontrolleret mål	Delmaterialer udmålt efter rumfang med kontrolleret mål
Blandetid og -maskine	Max. 15 minutter i tvangsblender eller ligeså effektiv blander	Max. 15 minutter i tvangsblender eller ligeså effektiv blander
Murværk:		
Centrering for mure og søjler: Midterplansafvigelser v. 2 etager	Max. 15 mm	Max. 10 mm
Lodafvigelse ved mur $\leq 3,5$ m	Max. 10 mm	Max. 10 mm
Pilhøjde ved mur $\leq 3,5$ m	Max. 10 mm	Max. 10 mm
Fuger:		
Kontaktfladeareal mellem mørtel og mursten *	Min. 85%	Min. 95%
Kontaktfladeareal mellem mørtel og blokke af letbeton	Tilladt 50 mm midterzone uden mørtel ved blokke med tykkelse $> 190$ mm	100%
Armeringsdæklag:		
Aggressivt miljø	Min. 35 mm	Min. 35 mm
Moderat miljø	Min. 25 mm	Min. 25 mm
Passivt miljø	Min. 15 mm	Min. 15 mm
Tolerancer for fugemål:		
Ved mursten:		
Liggefuger	$12 \pm 4$ mm	$12 \pm 3$ mm
Studsuger	$12 \begin{cases} +10 \text{ mm} \\ -5 \text{ mm} \end{cases}$	$12 \begin{cases} +8 \text{ mm} \\ -4 \text{ mm} \end{cases}$
Ved blokke:		
Tyk fuge	$15 \pm 6$ mm	$15 \pm 6$ mm
Normalfuger	$10 \pm 4$ mm	$10 \pm 4$ mm
Tyndfuge	$5 \pm 3$ mm	$5 \pm 3$ mm
Limfuge	$3 \pm 2$ mm	$3 \pm 2$ mm
Forbandt:		
Stående fortanding	4 mm trådbinder i hvert 3. skifte for bygninger indtil 8,5 m i højden, eller eftervisning ved beregning	Eftervisning ved beregning
Diverse:		
Delformater	Hugning/skæring/klipning	Skæring/klipning
Rilleudførelse for el mm.	Hugning/fræsning	Fræsning
Udførelseskontrol	Stikprøvekontrol	Stikprøvekontrol med journal

\* Manglende kontaktareal må ikke have form af gennemgående hulrum fra for- til bagside eller hulrum, som hindrer effektiv komprimering af fugen, ligesom det ikke må forekomme hovedsageligt i den ene side.

## Udførelse

Murerarbejdet skal foretages efter de i Dansk Ingeniørforenings norm for murværkskonstruktioner, DS 414, angivne retningslinier.

De forannævnte normkrav til materialerne er ifølge sagens natur ledsaget af en række krav til arbejdets udførelse.

DS 414 stiller således også krav om, hvor nøjagtigt der skal mures, om fugernes tykkelse og fyldning, og der gives regler for tildannelse af sten og riller, forbandter, bindere, udførelse af stående fortanding, beskyttelse mod fugt i byggeperioden, isolering mod fugt fra grunden, forholdsregler ved vinterarbejde og beskyttelse af indmurede stålbjælker.

I det følgende er afsnittene om udførelse forsøgt grupperet, således at byggeforløbet så vidt muligt følges.

## Målafsetning

Rigtig afsætning af mål har blandt meget andet betydning for byggematerialernes anvendelse og størrelsen af spildet. På tegnestuen tages der ved fremstillingen af arbejdstegninger normalt hensyn til de byggematerialer, der skal anvendes.

Efterfølgende tabeller kan på tegnestuen anvendes ved afsætning af såvel vandrette som lodrette murmål til murværk i normalformat (se også TEGL 3, Murmål).

På byggepladsen, hvor tegningernes målangivelser skal overføres til bygningen, kan tabellerne anvendes ved udlægning af 1. skifte, idet de fremhævede vandrette mål altid "går op" med hele kopper, således at det bliver muligt at bedømme, hvorledes en hjørne- eller falsafslutning falder ud.

Ud fra tabellen kan man aflæse hvor mange kopper, der medgår til en murpille eller muråbning.

### Vandrette mål

Mursten (murpiller fradrages 1 cm – åbninger tillægges 1 cm).

M	Cm															
0-3-6-9	06	12	18	24	30	36	42	48	54	60	66	72	78	84	90	96
1-4-7	08	14	20	26	32	38	44	50	56	62	68	74	80	86	92	98
2-5-8	10	16	22	28	34	40	46	52	58	64	70	76	82	88	94	

### Brugsanvisning:

1. Find m-antal i venstre kolonne. Er tallet over 10 m, udregnes tværsommen og evt. dennes tværsom af meterantallet.
2. Søg nærmeste cm-antal i kolonnen ved siden af meterantallet eller den udregnede tværsom.

### Eksempel (alm. sten):

1. Nærmeste murmål til 8,19 cm?  
Ud for 8 m er nærmeste cm-antal 16.  
Resultat: 8,16 + 3 cm rest.
2. Nærmeste murmål til 128,51 m?  
Tværsom af 128 = 11 = 2.  
Ud for 2 m er nærmeste cm-antal 52.  
Resultat: 128,52 m + 0 cm rest.

### Lodrette mål

Mursten:

3 skifter = 20 cm      15 skifter = 1,00 m      42 skifter = 2,80 m

Flensborgsten:

4 skifter = 20 cm      20 skifter = 1,00 m      56 skifter = 2,80 m

### Eksempel:

Hvor mange skifter er der i alm. murværk til 4,60 m?

4 m = 60 skifter      0,60 m = 9 skifter      4,60 m = 69 skifter

Skifter:	1	2	3	4	5	6	7	8	9	10
mm:	67	134	200	267	334	400	467	534	600	667
Skifter:	11	12	13	14	15	16	17	18	19	20
mm:	734	800	867	934	1000	1067	1134	1200	1267	1334
Skifter:	21	22	23	24	25	26	27	28	29	30
mm:	1400	1467	1534	1600	1667	1734	1800	1867	1934	2000

## Forbandt

Alle konstruktioner skal mures i forbandt i overensstemmelse med projekt materialet. For bærende murværk skal studsfigurerne i to på hinanden følgende skifter være forskudt mindst en kvart byggesten.

Placering og udførelse af stående fortanding må kun ske som angivet i projekt materialet, eller når det på anden måde sikres, at kræfterne kan overføres i den fuldførte konstruktion.

For et byggeri udført i normal kontrol og med en højde indtil 8,5 m tillades stående fortanding dog uden nærmere eftervisning, når der anbringes  $\varnothing 4$  mm trådbindere i hvert 3. skifte i fortandingsfugen.

Et forbandt vælges i reglen ud fra det færdige mønster/udseende, der ønskes i murværket. Eksempler på forbandtkoder kan ses i bogen Murstensforbandter.

## Opmuring

Liggefuger skal være vandrette, med mindre andet fremgår af projekt materialet.

Fuger skal udføres, så deres holdbarhed sikres overfor de påvirkninger, de vil blive udsat for i henhold til miljøvurderingen. Det skal dokumenteres, at den aktuelle udførelsesmåde bl.a. opfylder holdbarhedskravet.

Delformater af mursten skal tildannes således, at målene tilfredsstillende de foreskrevne basismål med tilhørende tolerancer. Hvis der ved tildannelsen opstår revner i murstenene, må disse ikke indmures.

I normal kontrol kan delformater af mursten fremstilles ud fra hele sten ved skæring, klipning eller hugning.

I skærpet kontrol tillades hugning ikke.

Der skal mures med fyldte fuger.

Kontaktarealet mellem mørtel og sten skal i normal kontrol være mindst 85% af stenens enkelte flader mod ligge- og studsfigurer.

I skærpet kontrol skal kontaktarealet være mindst 95%, og kravene gælder fra synsfladen af en eventuel foreskrevet tilbageliggende fugeforside.

Afvigelse fra 100% fugefyldning må ikke give anledning til reduktion af forudsat styrke, tæthed eller holdbarhed af betydning, hverken i normal kontrol eller i skærpet kontrol.

Manglende kontaktareal må f.eks. ikke have form af gennemgående hulrum fra for- til bagside eller hulrum, som hindrer effektiv komprimering af fugen, ligesom det ikke må forekomme hovedsageligt i den ene side (bagsiden).

Når en almindelig hul mur udsættes for slagregnspåvirkning, og der presses vand gennem formuren, foregår gennemtrængningen som regel gennem studsfigurerne. Dette gælder, hvad enten muren er af massive sten eller mangehulssten. Det er uhyre vigtigt, at der mures med helt fyldte fuger, og en betingelse herfor er ikke alene, at den håndværksmæssige side af sagen er i orden, men også at mørtel og sten har sådanne egenskaber, at betingelserne for godt murerarbejde er til stede. Hvis f.eks. mørtlens vandholdeevne er ringe og stenenes sugsevne er stor, vil mørtlen kunne suges død så hurtigt, at der ikke er tid til at bringe stenene på plads, og



bankes der på stenene, efter at mørtlen er suget død, ophæves vedhæftningen mellem sten og mørtel. Det er endvidere en betingelse, at muremørtlen indeholder den foreskrevne mængde bindemiddel.

Vandindholdet i mørtlen er af afgørende betydning for vedhæftningen, specielt for stærkt sugende sten. I kalkcementmørtel anbefales eksempelvis et vandindhold større end 18,5 vægt% i KC 35/65/650 og større end 19,5 vægt% i KC 50/50/700.

Især i varme perioder, og hvor der anvendes stærkt sugende sten, kan betingelserne for at udføre et godt murerarbejde være kritiske. Det kan her være nødvendigt at forvande stenene.

Det er ofte en utilstrækkelig smidig mørtel, der får skyld for de ikke fyldte fuger, eller en for lille murske eller ukendskab til den arbejdsteknik, der gør det muligt at fylde fugerne.

Ved armeret murværk skal fugetykkelsen være 5 mm større end armeringens diameter, og mørtlen i fugen skal omslutte armeringen helt.

I murværk må der kun udfræses enkelte mindre, lodrette riller med en max. dybde på 25 mm og max. bredde på 50 mm samt udfræsninger til mindre eldåser og elkontakter.

Øvrige lodrette riller samt udsparinger og vandrette riller må kun udføres i det omfang, som er angivet på tegninger eller efter nærmere forudgående undersøgelse.

## **Tolerancer**

Under opmuringen stilles der særlige krav til udførelsetolerancer.

Målafsætninger skal udføres for hver etage således, at fejlphobning undgås.

Endvidere stilles der krav til mure og søjlers placering over hinanden, murværkets afvigelse fra lodret og vandret plan samt krav til tolerancer for fugemål.

For de enkelte tolerancekrav - se nærmere herom side 43.

## **Mørtelblanding**

For at blande en mørtel på pladsen skal materialer, der indgår i mørtlen, udmåles og blandes således, at den færdige mørtel er korrekt sammensat. Det skal dokumenteres, at den fremstillingsmetode, der anvendes, er egnet til vedblivende under byggeriet at frembringe korrekt blandingsforhold.

Mørtel skal blandes så effektivt, at der sikres en ensartet fordeling og en god aktivering af alle mørtlens delmaterialer. For den aktuelle blandemaskine og den ved blandingen anvendte fremgangsmåde skal blandeeffektivitet og blandetid dokumenteres. Blandetiden regnes fra det tidspunkt, hvor alle delmaterialer er tilsat.

Cementholdige mørtler skal være færdige til brug, når de tømmes ud af blandemaskinen, og senere iblanding af bindemidler, tilslagsmaterialer, tilsætningsstoffer eller vand må ikke finde sted.

Udmåling af materialer til mørtel ved vejning betragtes som fyldestgørende, når der tages hensyn til materialernes vandindhold. Benyttes anden metode, kan blandingsforholdet kun dokumenteres ved en analyse udført på et laboratorium. For mørtel til småhuse med højde indtil

8,5 m over det omgivende terræn betragtes udmåling af materialer efter rumfang som fyldestgørende uden ovennævnte analyse, når rummålene er tilfredsstillende kontrolleret. Blandetiden må for anden mørtel end kalkmørtel ikke være længere end 15 minutter.

*Blandingsnøjagtighed.* Kravet i murværksnormen til blandingsnøjagtighed er, at delmaterialernes tørvægte (kalk, cement, murcement og sand) i den færdige mørtel højst må afvige 5% fra mængderne angivet i blandingsforholdet.

For at opfylde disse krav er det nødvendigt at kende den kalktilpassede mørtels vådrumvægt og vandindhold eller sandets vådrumvægt og vandindhold alt afhængig af, på hvilken måde mørtlen skal fremstilles.

*Kalktilpasset mørtel.* På byggepladsen fremstilles en kalkcementmørtel ved blanding af cement og en kalktilpasset mørtel leveret fra et mørtelværk.

For at blande én af nedennævnte receptmørtler, skal den kalktilpassede mørtel leveres med følgende kalkindhold:

$$\text{KC } 60 / 40 / 850 : \frac{60 \times 100}{60 + 850} = 6,6\%$$

$$\text{KC } 50 / 50 / 700 : \frac{50 \times 100}{50 + 700} = 6,6\%$$

$$\text{KC } 35 / 65 / 650 : \frac{35 \times 100}{35 + 650} = 5,1\%$$

$$\text{KC } 20 / 80 / 550 : \frac{20 \times 100}{20 + 550} = 3,5\%$$

Såfremt kalkmørtlens vådrumvægt og vandindhold er kendt (vådrumvægt og vandindhold oplyses af mørtelværket) kan kalkcementmørtlernes blandingsforhold findes, dels ved vægtudmåling og dels ved rumfangsudmåling, ved hjælp af efterfølgende skemaer.

I skemaerne er der ved mørtelblandingerne forudsat en anvendelse af Mestercement. Anvendes anden cementtype kan rumfangsblandingerne korrigeres med faktorerne i tabellen umiddelbart efter blandingskemaerne.

## Blanding af kalkcementmørtel KC 60/40/850

### Vægtudmåling

Antal kg 6,6% kalkmørtel pr. 1 kg cement (Mestercement)

Kalkmørtlens vådumvægt  kg/m <sup>3</sup>	Kalkmørtlens vandindhold i procent af tørvægten					
	10%	12%	14%	16%	18%	20%
1400-2000	25,0	25,5	25,9	26,4	26,9	27,3

### Rumfangsudmåling

Antal liter 6,6% kalkmørtel pr. 1 liter cement (Mestercement).

Kalkmørtlens vådumvægt  kg/m <sup>3</sup>	Kalkmørtlens vandindhold i procent af tørvægten					
	10%	12%	14%	16%	18%	20%
1500	21,7	22,1	22,5	22,9	23,3	23,6
1600	20,3	20,7	21,0	21,4	21,9	22,2
1700	19,1	19,5	19,9	20,2	20,6	20,9
1800	18,1	18,4	18,7	19,0	19,4	19,7
1900	17,1	17,5	17,7	18,1	18,3	18,7

1 liter Mestercement regnes at veje 1,30 kg.

### Eksempel:

For en 6,6% kalkmørtel med vådumvægt på 1500 kg/m<sup>3</sup> og et vandindhold på 14% er blandingsforholdet efter:

Vægtudmåling: *1 kg Mestercement til 25,9 kg 6,6% kalkmørtel*

Rumfangsudmåling: *1 liter Mestercement til 22,5 liter 6,6% kalkmørtel.*

## Blanding af kalkcementmørtel KC 50/50/700

### Vægtudmåling

Antal kg 6,6% kalkmørtel pr. 1 kg cement (Mestercement)

Kalkmørtlens vådsumvægt kg/m <sup>3</sup>	Kalkmørtlens vandindhold i procent af tørvægten					
	10%	12%	14%	16%	18%	20%
1400-2000	16,5	16,8	17,1	17,4	17,7	18,0

### Rumfangsudmåling

Antal liter 6,6% kalkmørtel pr. 1 liter cement (Mestercement).

Kalkmørtlens vådsumvægt kg/m <sup>3</sup>	Kalkmørtlens vandindhold i procent af tørvægten					
	10%	12%	14%	16%	18%	20%
1500	14,3	14,6	14,8	15,1	15,4	15,6
1600	13,4	13,7	13,9	14,2	14,4	14,6
1700	12,6	12,9	13,1	13,3	13,5	13,8
1800	11,9	12,1	12,4	12,6	12,8	13,0
1900	11,3	11,5	11,7	11,9	12,1	12,3

1 liter Mestercement regnes at veje 1,30 kg.

### Eksempel:

For en 6,6% kalkmørtel med vådsumvægt på 1600 kg/m<sup>3</sup> og et vandindhold på 14% er blandingsforholdet efter:

Vægtudmåling: *1 kg Mestercement til 17,1 kg 6,6% kalkmørtel*

Rumfangsudmåling: *1 liter Mestercement til 13,9 liter 6,6% kalkmørtel.*

## Blanding af kalkcementmørtel KC 35/65/650

### Vægtudmåling

Antal kg. 5,1% kalkmørtel pr. 1 kg cement (Mestercement)

Kalkmørtlens vådsumvægt  kg/m <sup>3</sup>	Kalkmørtlens vandindhold i procent af tørvægten					
	10%	12%	14%	16%	18%	20%
1400-2000	11,6	11,8	12,0	12,2	12,4	12,6

### Rumfangsudmåling

Antal liter 5,1% kalkmørtel pr. 1 liter cement (Mestercement).

Kalkmørtlens vådsumvægt  kg/m <sup>3</sup>	Kalkmørtlens vandindhold i procent af tørvægten					
	10%	12%	14%	16%	18%	20%
1500	10,0	10,2	10,4	10,6	10,8	11,0
1600	9,4	9,6	9,8	9,9	10,1	10,3
1700	8,9	9,0	9,2	9,3	9,5	9,7
1800	8,4	8,5	8,7	8,8	9,0	9,1
1900	7,9	8,1	8,2	8,4	8,5	8,7

1 liter Mestercement regnes at veje 1,30 kg.

### Eksempel:

For en 5,1% kalkmørtel med vådrumvægt på 1700 kg/m<sup>3</sup> og et vandindhold på 10% er blandingsforholdet efter:

Vægtudmåling: *1 kg Mestercement til 11,6 kg 5,1% kalkmørtel*

Rumfangsudmåling: *1 liter Mestercement til 8,9 liter 5,1% kalkmørtel.*

## Blanding af kalkcementmørtel KC 20/80/550

### Vægtudmåling

Antal kg. 3,5% kalkmørtel pr. 1 kg cement (Mestercement)

Kalkmørtlens vådsumvægt  kg/m <sup>3</sup>	Kalkmørtlens vandindhold i procent af tørvægten					
	10%	12%	14%	16%	18%	20%
1400-2000	7,8	8,0	8,1	8,3	8,4	8,6

### Rumfangsudmåling

Antal liter 3,5% kalkmørtel pr. 1 liter cement (Mestercement).

Kalkmørtlens vådsumvægt  kg/m <sup>3</sup>	Kalkmørtlens vandindhold i procent af tørvægten					
	10%	12%	14%	16%	18%	20%
1500	6,8	6,9	7,0	7,2	7,3	7,4
1600	6,4	6,5	6,6	6,7	6,8	7,0
1700	6,0	6,1	6,2	6,3	6,4	6,5
1800	5,7	5,8	5,9	6,0	6,1	6,2
1900	5,4	5,5	5,6	5,7	5,8	5,9

1 liter Mestercement regnes at veje 1,30 kg.

### Eksempel:

For en 3,5% kalkmørtel med vådrumvægt på 1700 kg/m<sup>3</sup> og et vandindhold på 10% er blandingsforholdet efter:

Vægtudmåling: 1 kg Mestercement til 7,8 kg 3,5% kalkmørtel

Rumfangsudmåling: 1 liter Mestercement til 6,0 liter 3,5% kalkmørtel.

### **Anden cementtype**

Anvendes der en anden cementtype end Mestercement til blanding af kalkcementmørtler, er disses vægte angivet i nedenstående skema.

*Rumfangsudmålingen i førnævnte skemaer skal korrigeres med faktorerne i nedenstående skema, såfremt der ved mørtelfremstilling anvendes en anden cementtype end mestercement:*

Cementtype	Cementens rumvægt kg/m <sup>3</sup>	Faktor til korrektion af rumfangsblandeforholdet
Mestercement	1300	1,0
Basis-cement	1100	0,85
ABC-cement	1100	0,85
Rapid-cement	1250	0,96
Hvid Portland-cement	1100	0,85
Lavalkali sulfatbestandig cement	1300	1,0

### **Fugtspærre**

I alle murværkskonstruktioner skal det sikres, f.eks. ved indlæggelse af fugtspærre, at fugtop-sugning fra jord, fundament eller andre bygningsdele forhindres.

Endvidere skal indtrængning af radioaktiv gas (Radon) fra undergrunden hindres.

Til fugtisolering skal der anvendes asfaltpap, PF 2000, modificeret med 3% SBS polymer, se nærmere herom i Tegl 17, Fugtspærre i murværk.

I hule vægge skal fugtvandring fra formur til bagmur forhindres. Endvidere skal der indlægges fugtspærre, hvor hulrum afbrydes eller afsluttes, således at evt. indtrængende vand ledes ud og ikke optages i bagvæggen.

Der skal også indlægges fugtspærre således, at evt. indtrængende vand fra f.eks. slagregn ledes bort, evt. gennem drænåbninger i murværk eller fundament. Alle opadvendte flader i den færdige konstruktion skal være udformet således, at skadelig nedtrængning af vand i konstruktionen forhindres.

Sokkelpuds skal afsluttes i højde med den fugtisolierende membran; pudset må ikke føres op til undersiden af nederste skifte.

Alternativt kan huller/riste for afvanding af hulmuren placeres i studsfulger og huller/riste skal i givet fald placeres direkte nede på den fugtisolierende membran.

## Detaljer visende fugtspærres placeringer

Hulmur/sokkel:

Tegning M10A

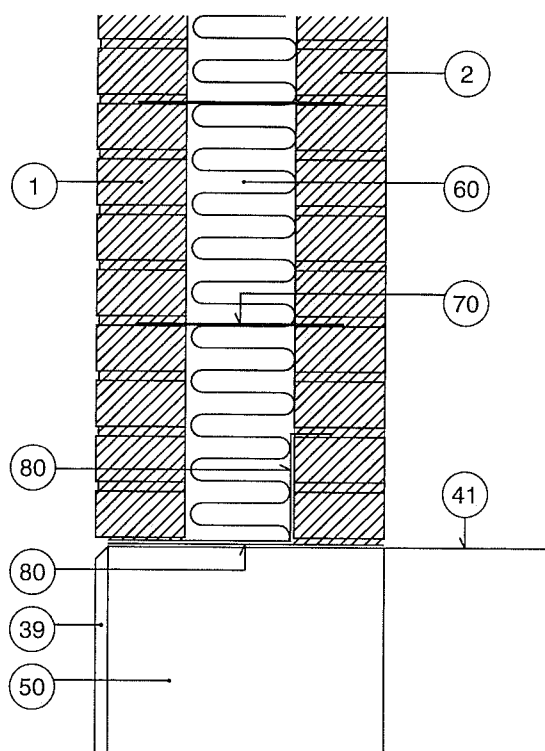

### Sokkel (lodret snit)

- |    |                   |    |            |
|----|-------------------|----|------------|
| 1  | Tegl i formur     | 50 | Sokkel     |
| 2  | Tegl i bagmur     | 60 | Isolering  |
| 39 | Sokkelpuds/udkast | 70 | Trådbinder |
| 41 | Gulv              | 80 | Fugtspærre |



## Tegning M10B

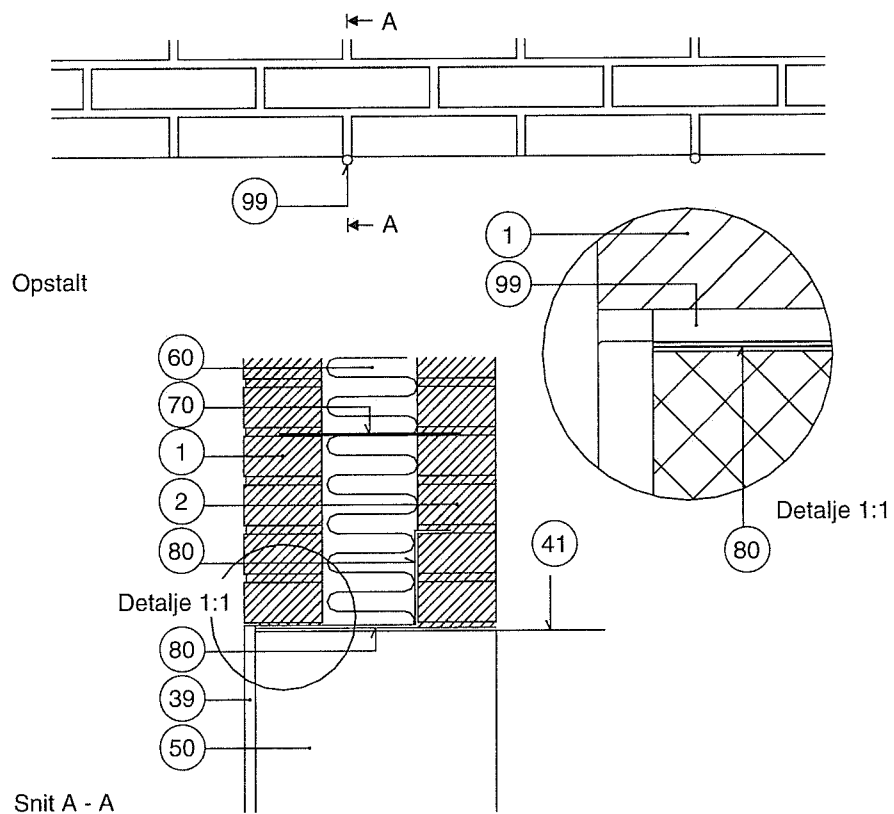

### Sokkel (lodret snit)

- |    |                   |    |  |
|----|-------------------|----|--|
| 1  | Tegl i formur     | 50 | Sokkel   |
| 2  | Tegl i bagmur     | 60 | Isolering  |
| 39 | Sokkelpuds/udkast | 70 | Trådbinder   |
| 41 | Gulv              | 80 | Fugtspærre   |
|    |                   | 99 | Elektrikerrør/rundstok, der fjernes efter færdiggørelsen |

## Tegning M7EA3D

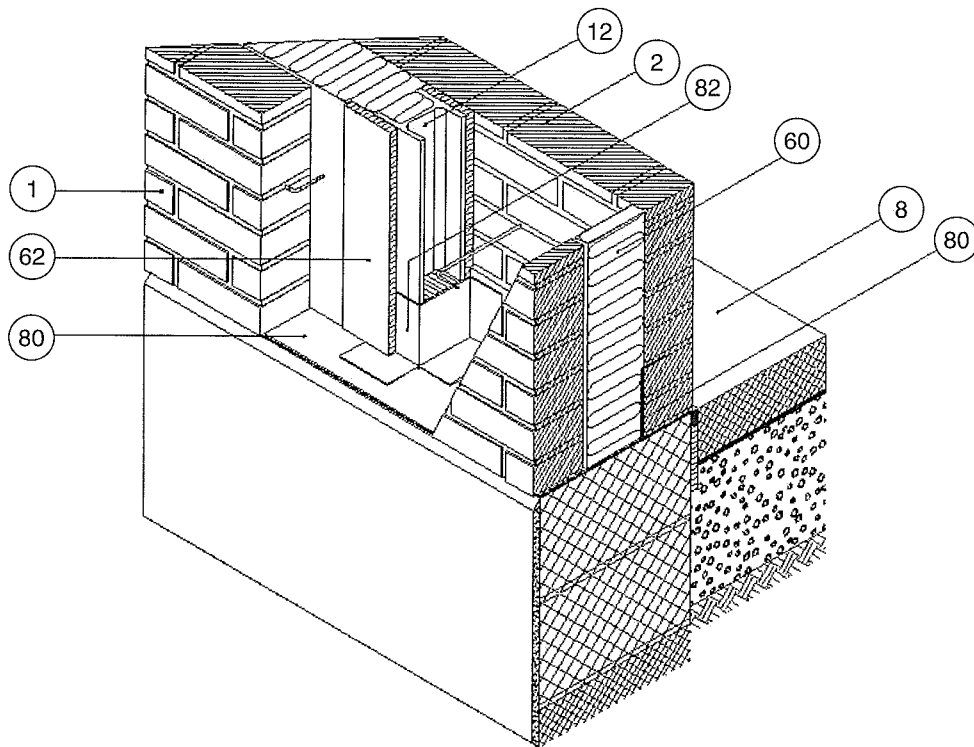

### Søjle (3D)

- |    |                    |    |   |
|----|--------------------|----|---|
| 1  | Tegl i formur      | 60 | Isolering   |
| 2  | Tegl i bagmur      | 62 | Trykfast isolering                                |
| 8  | Betonplade         | 80 | Fugtspærre. Tildannes ud for søjle                |
| 12 | Stålsøjle HE 100 B | 82 | Ombukket fugtspærre, påklæbes med flydende asfalt |

## Tegning M4EA

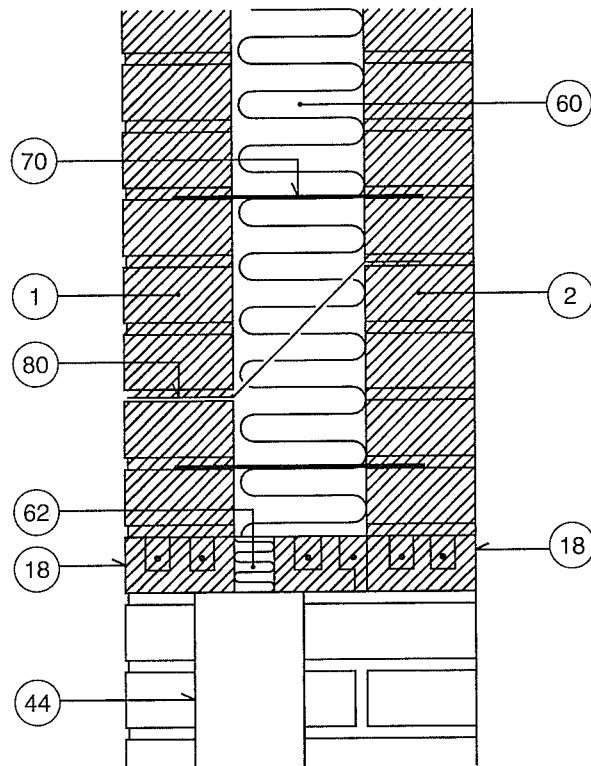

### Vindue (lodret snit)

- |    |                |    |                    |
|----|----------------|----|--------------------|
| 1  | Tegl i formur  | 60 | Isolering          |
| 2  | Tegl i bagmur  | 62 | Trykfast isolering |
| 18 | Tegloverligger | 70 | Trådbinder         |
| 44 | Vindue         | 80 | Fugtspærre         |

## Tegning M4DA

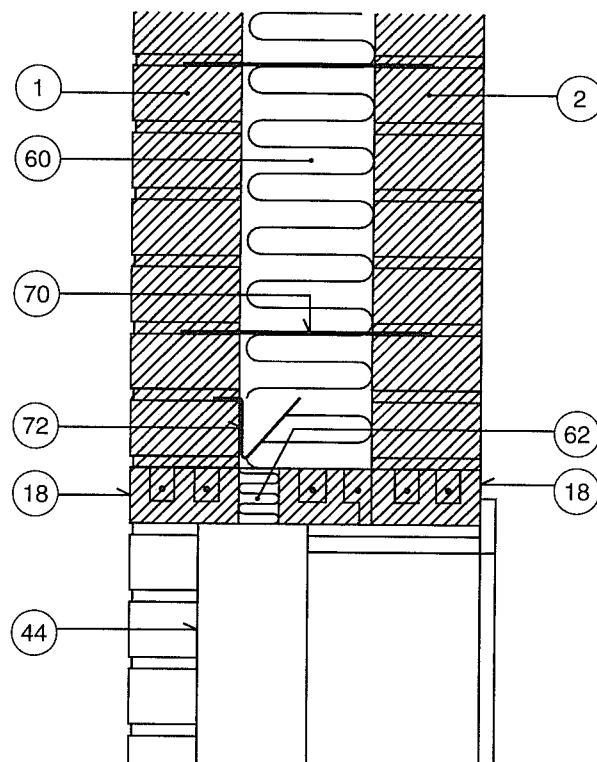

### Vindue (lodret snit)

1	Tegl i formur	60	Isolering
2	Tegl i bagmur	62	Trykfast isolering
18	Tegloverligger	70	Trådbinder
44	Vindue	72	TB-rende, længde = muråbning + 2×260 mm

### Trådbindere

Trådbindere, der anvendes i aggressivt og moderat miljø, skal være korrosionsfaste.

Antallet af trådbindere i såvel hul- som skalmure skal fastsættes ved beregning, idet der dog i hulumure skal anvendes mindst 4 stk. korrosionsfaste trådbindere pr. m<sup>2</sup> jævnt fordelt, og til forankring af skalmure skal placeres mindst 2 stk. korrosionsfaste trådbindere pr. m<sup>2</sup>.

Ved skalmurernes afslutning, ved dilatationsfuger og omkring huller forankres skalmuren effektivt ved indlæggelse af ekstra bindere med en indbyrdes afstand af højst 300 mm.

Ved hulumurernes understøtninger i siderne og ved hulumurernes afslutning, ved dilatationsfuger samt omkring huller forankres hulumuren effektivt ved indlæggelse af ekstra bindere med en indbyrdes afstand af højst 300 mm.

Med hensyn til placering af trådbindere, se SBI-anvisning 156, Skalmure ved udvendig efter-

isolering samt Byg-Erfa erfaringsblad 980525, Revner i skalmure og formure fra temperatur og fugtbevægelser. Specielt skal der tages hensyn til binderes placering i hjørner, såfremt der ikke indlægges en dilatationsfuge. 1. binderkolonne skal typisk placeres ca. 1 m fra hjørner, hvis der i hjørnet ikke forekommer en dilatationsfuge.

For trådbindere skal det tilstræbes, at bindernes frie del bliver retlinede. Det følger heraf, at bindere, der på forhånd placeres i bagvæg, skal anbringes nøjagtigt og under præcis hensyntagen til skiftegangen i formuren.

Det skal sikres, at der ikke via bindere kan ledes vand fra formur til bagvæg. Bindere med drypbøjning tillades kun anvendt, når bæreevnen beregningsmæssigt dokumenteres. En drypbøjning giver væsentlig svækkelse af binderens bæreevne.

Ombukkede trådbindere i f.eks. præfabrikerede bagvægselementer skal rettes ud under overholdelse af de tolerancer, som er angivet i projekt materialet.

Ved bukning af bindere skal bukeradius være større end 1,5 gange bindernes diameter.

Varmforzinkede bindere må kun anvendes i passivt miljø, og må ikke bukes eller rettes ud af hensyn til risiko for beskadigelse af forzinkningen.

Bindere, som forankres i for- og bagvæg ved indmuring med ombukket stykke, skal udføres således, at indmuringslængden og dæklaget for det ombukkede stykke, dvs. afstanden til fugens overflade, er mindst som vist. Bukkeradius skal ligge i intervallet 1,5-3,0 gange binderens diameter.

<i>Indmuringslængde og dæklag i mm</i>	
indmuringslængde <b>a</b>	$\geq 40$
dæklag for det ombukkede stykke <b>b</b>	$\geq 25$
længde af ombukket stykke <b>c</b>	$\geq 50$

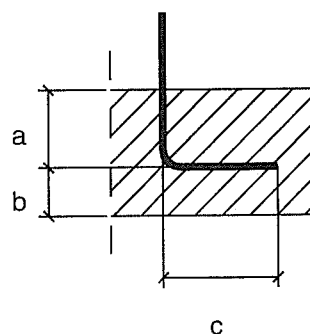

### Armering og stålprofiler

Armeringsstænger, som indmures i konstruktioner i aggressivt og moderat miljø, skal være korrosionsfaste eller være korrosionsbeskyttet.

Korrosionsbeskyttelse kan ske ved omstøbning. Dæklagstykkelsen i aggressivt miljø skal mindst være 35 mm. I moderat miljø skal dæklagstykkelsen mindst være 25 mm og i passivt miljø mindst 15 mm.

Stød i armeringen må kun udføres som angivet i projekt materialet.

Den frie afstand mellem armeringsstænger skal være mindst to gange deres diameter og diameteren vælges under hensyntagen til de aktuelle fugemål.

Stålprofiler og -plader, som indmures eller indbygges i murværkskonstruktioner i aggressivt og moderat miljø, skal være korrosionsfaste eller korrosionsbeskyttede ifølge klasse 4 (konstant fugtigt miljø) i Dansk Ingeniørforenings anvisning DS/R 454, Korrosionsbeskyttelse af stålkonstruktioner.

Alternativt kan korrosionsbeskyttelse ske ved omstøbning med, jf. afsnittet ovenfor.

Ikke-korrosionsfast stål må kun anvendes i murværk, der kan henregnes under passivt miljø.

### **Vejledning**

For stålele, der er placeret i hule ydermure isoleret med mineraluld, kan der i hulrummet inde ved bagvæggen regnes med samme miljø som inde i huset (ofte passivt miljø). I hulmuren bag formuren kan der regnes med samme miljø som udvendig (altid aggressivt eller moderat miljø).

Overgangen mellem miljøklassen indvendig og miljøklassen udvendig kan regnes at ligge i hulmuren mellem for- og bagmur. Præcist hvor skellet ligger vurderes fra projekt til projekt.

Ved en hensigtsmæssig udformning af konstruktionerne samt nøje hensyntagen til hvorledes stålkonstruktionerne indbygges, kan det ofte lade sig gøre at indbygge stålele i isolerede, hule mure således, at stålelene kan henregnes til passivt miljø.

Oftest indbygges der stålsøjler i hule mure, og det kritiske punkt, hvor disse stålsøjler skal henregnes til aggressivt eller moderat miljø, medmindre andre foranstaltninger foretages, er i overgangen mellem sokkel og hulmur. Hvis der her etableres en effektiv inddækning af søjlefoden, jf. tegning M7EA3D side 56, kan stålsøjlen i reglen henregnes til passivt miljø.

### **Fugning**

Fuger skal udføres, så deres holdbarhed sikres overfor de påvirkninger, de vil blive udsat for iht. miljøvurderingen. Det skal dokumenteres, at den aktuelle udførelsesmåde bl.a. opfylder holdbarhedskravet. Dokumentation skal baseres på tilgængelige langtidserfaringer eller accelererede forsøg.

#### ***Opmuring, udkradsning og efterfølgende fugning***

Fugerne færdiggøres ved udkradsning og efterfølgende fugning. DS 414 anbefaler denne metode som den bedst egnede. Og i vinterhalvåret i perioder med udsigt til frost er metoden også at foretrække.

Udkradsning af fugerne skal gennemføres i takt med opmuringen og afsluttes med en grundig affejning, så alt løst materiale fjernes. Fremkommer der ved udkradsningen studsfuger, som ikke er helt fyldte, skal de efterfyldes, og opdages beskadigede sten, skal disse udskiftes.

Udkradsningsdybden skal være mindst 13 mm fra færdig fugeoverflade. Udkradsningen skal være fuldkantet, og det skal sikres, at stenfladerne er rengjorte. Inden fugningen skal der forvandes i passende grad og i fuld dybde således, at den påfølgende fugning sikres bedst mulig vedhæftning og hærdningsbetingelser. Fugningen foretages med mørtel af samme type som anvendt til opmuringen.

Den fugemørtel, der skal anvendes, tilføres med fugeske fra bræt. Den tilførte mørtel trykkes så fast til bunds i fugen, at den komprimeres effektivt; det kan kun gøres, når der er fast mørtel bagved, og der må derfor ikke mangle muremørtel nogen steder.

Man kan ikke gå ud fra, at en studsfuge, der ikke er tilstrækkelig fyldt med muremørtel, kan

gøres regntæt ved almindelig fugning. I de tilfælde, hvor der mangler muremørtel i en studs-fuge, må fugen efterfyldes med mørtel, før fugningen foretages. Bl.a. af den grund, at det ikke er muligt at komprimere fugemørtlen tilstrækkeligt, hvis studsfugerne er delvis tomme.

I renoveringsopgaver, hvor konstruktioner ofte opføres i kalkmørtel, anvendes dog stærkere mørtel ved fugningen. Fugemørtlen skal være afbundet, inden den eventuelt udsættes for frost. Under fugningen foretages komprimering til sikring af holdbarheden.

I renoveringsopgaver og i ældre bygninger, der skal omfuges, er det Teknologisk Institut, Murværks erfaring, at udfræsning til større dybde end 13 mm, eksempelvis udfræsning i fuldt tværsnit til 20 mm dybde, sikrer en større holdbarhed i det omfugede murværk.

Skal arbejdet udføres i en periode med risiko for frostvejr, kan stilladset tildækkes (telt), og der kan opvarmes. Underlag og materialer skal have en temperatur på mindst +5°C, for at mørtlen kan hærde tilstrækkelig hurtigt. Hvis murværket ikke kan holdes frostfrit, skal man afvente bedre vejrforhold. Om nødvendigt må man nedtage stilladserne og senere udføre arbejdet fra et let stillads.

### ***Opmuring og fugning udført i samme arbejdsgang***

Alternativt kan fugerne færdiggøres med egnet værktøj under opmuringen, idet mørtlen komprimeres, inden den har mistet sin plasticitet. Fuger udført ved udkradsning og fugning anses for at være den sikreste metode til opfyldelse af holdbarhedskravet.

Uanset metode forudsættes det, at udførelsen løbende afpasses efter det aktuelle vejrlig og murematerialernes egenskaber, herunder ændringer af disse under opmuringen. Der skal således bl.a. tages hensyn til stenenes aktuelle sugsevne og mørtlens aktuelle muretekniske egenskaber som konsistens og vandholdeevne.

### **Fugefærdiggørelse**

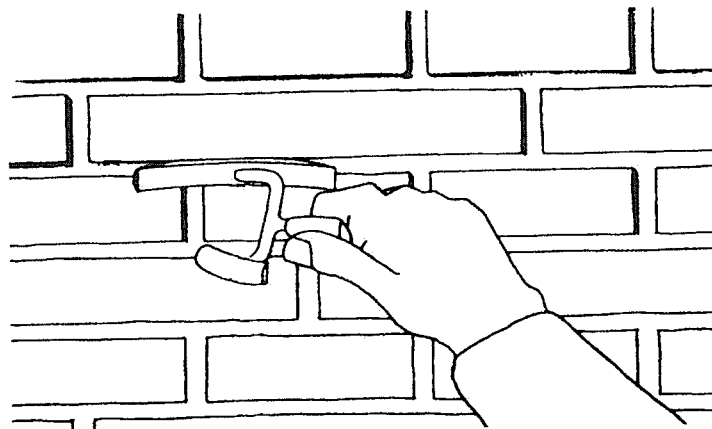

Komprimering af mørtlen i fugen kan ske ved at trykke den (glitte den) med en fugeske, der føres frem og tilbage over fugen. Er fugen tilbageliggende, må der anvendes en flad fugeske, og fugeoverfladen kan derved rykkes yderligere et par millimeter tilbage. Mørtlen kan også trykkes med et fugejern med krum bane som vist på figuren. Jernet skal være bredere end den bredeste fuger, og det skal trækkes frem og tilbage under tryk, indtil det kører på kanten af stenene. På denne måde søger mørtlen bort fra midten af fugerne og presses ud mod stenene.

hvor der især er brug for tæthed.

Komprimering af fugemørtlen med fugejern er egnet ved fugning med som uden tilførsel af fugemørtel.

Skal komprimering af fugemørtlen derimod udføres med tilpasset træpind (skrabefuge) bør fugearbejdet udføres ved tilførsel af fugemørtel, og fugemørtelsandets største korn bør ikke være over 2 mm.

Derved kan det undgås, at skrabefugens overflade bliver ru.

En ru fugeoverflade kan blive god grobund for algevækster.



### **Fugeformer**

Fugemørtlens tværsnit kan udformes forskelligt; på efterfølgende figur er nogle af de almindeligste former gengivet.

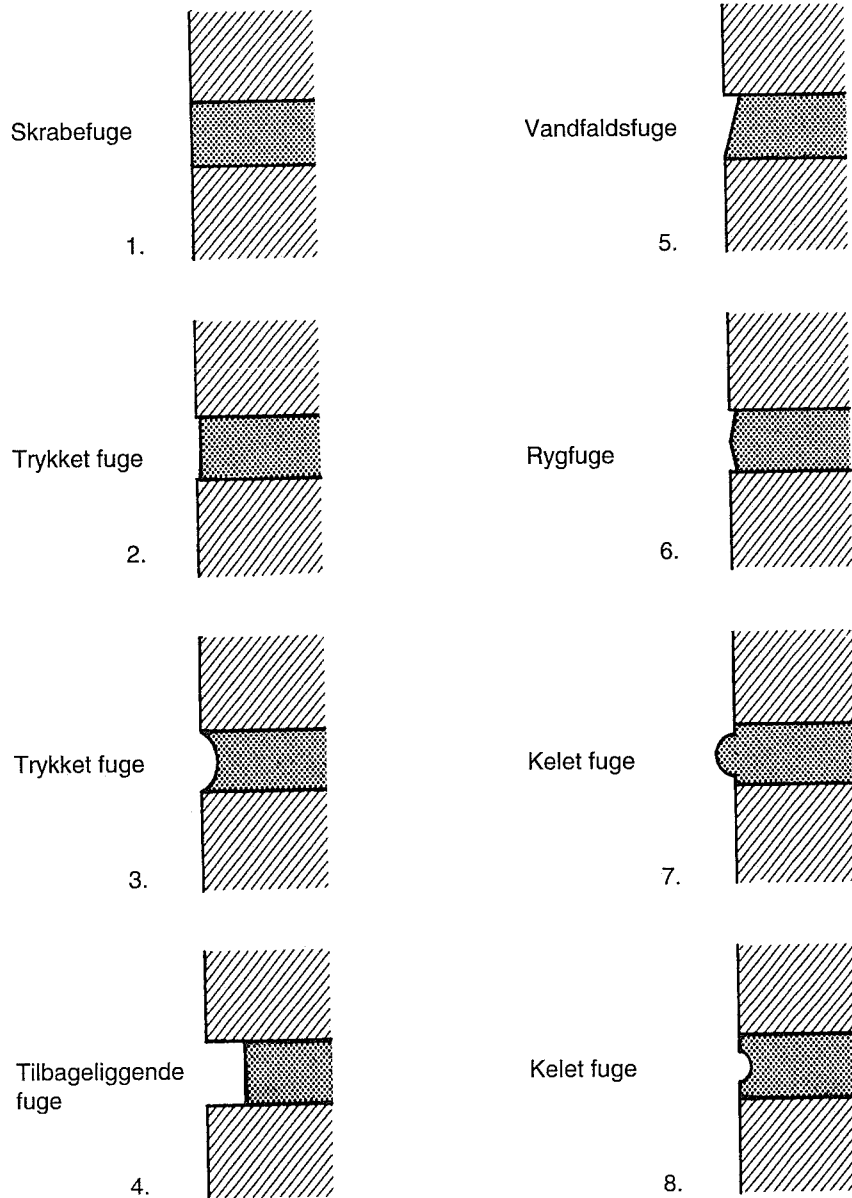

Skrabefuge og de to typer kelede fuger udføres ved opmuring, udkradsning og efterfølgende fugning.

De øvrige fuger kan udføres ved opmuring og fugning i samme arbejdsgang, dog kun hvis murerarbejdet er særdeles omhyggeligt udført.

## Teglbjælker

Teglbjælker anvendes ved lukning over muråbninger i såvel ydervægge som i indvendige skillevægge.

En teglbjælke kan f.eks. leveres/opbygges på følgende måder:

- præfabrikerede teglbjælker med til flere skifter udstøbt på fabrik
- præfabrikerede standerskifter/stik/buer
- præfabrikerede overligger, hvor der ved påmuring af et antal skifter fremkommer en bærende bjælke
- armeringssystemer indmuret i liggefuger, og hvor der evt. ved efterfølgende påmuring af et antal skifter fremkommer en bærende bjælke.

## Tegloverligger - bæreevnediagram

En tegloverligger er et præfabrikeret, armeret konstruktionselement. Ved at påmure en tegloverligger et antal murstensskifter fremkommer en bærende teglbjælke. Teglbjælker anvendes til lukning over muråbninger i såvel ydervægge som i indvendige skillevægge.

Teglbjælkers bæreevne skal fastlægges ved beregning evt. ved anvendelse af edb-programmet Murværksprojektering. Alternativt kan bæreevnen bestemmes ved aflæsning i nedenstående diagram, Bæreevnediagram, teglbjælker.

Eksempel: En teglbjælke på 8 skifter incl. tegloverliggeren, og som har en lysningsvidde på 2 m kan bære 9 kN/m (ca. 900 kg i alt), incl. sin egenvægt.

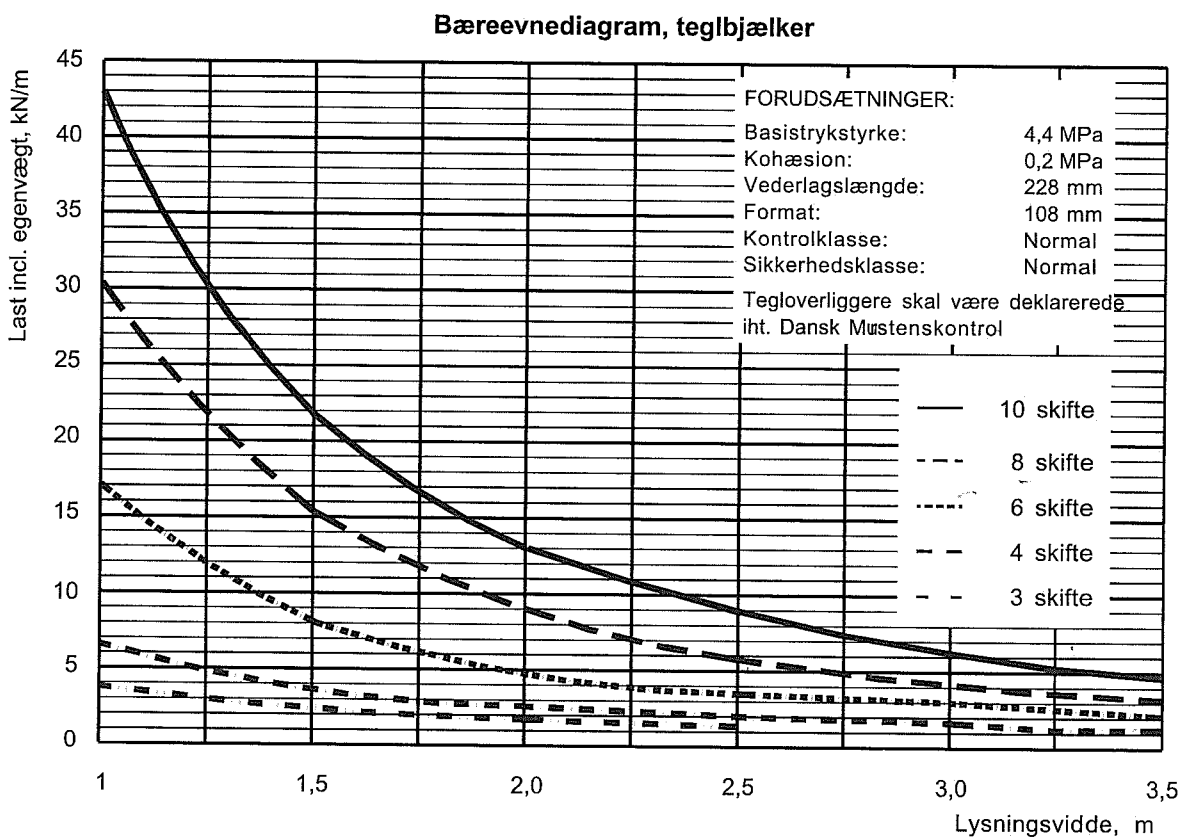

### Udførelse

Den præfabrikerede overligger placeres og indmures med det antal overliggende skifter mursten og med den mørteltype, som fremgår af projektmaterialet.

Tegloverliggeren skal have et vederlag på en  $\frac{1}{2}$  sten eller mere, og murværket under vederlaget må ikke afsluttes med en  $\frac{1}{4}$  sten i falsen.

Tegloverliggerer fås som lagervare i 3 forskellige typer - se efterfølgende skitse - og teglværkerne kan levere overliggerer af de stentyper, som de producerer.

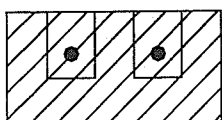

$\frac{1}{2}$ -stens tegloverligger,  
b = 108 mm

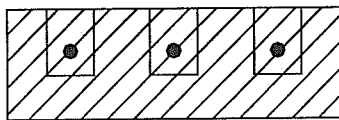

Bredstens tegloverligger,  
b = 168 mm

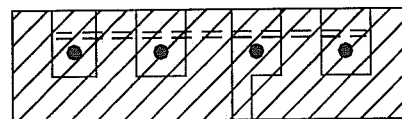

Tegloverligger til bagmure i  
en 350 mm hul væg,  
b = 200 mm eller 230 mm

Ved bestilling af tegloverliggerer skal forbandtet angives fra venstre facadeside.

For at eliminere risikoen for korrosionsskader skal tegloverliggerer, der anvendes til facader, armeres med rustfast stål. Overliggerer til bagmure og skillevægge armeres normalt med ten-torstål eller kamstål.

I indvendigt murværk, der udsættes for direkte vandpåvirkning eller er placeret om rum med vedvarende høj relativ luftfugtighed, skal der anvendes tegloverliggerer med rustfast stål. Rustfast ståls kvalitet skal være mindst SS142332.

Tegloverliggeren skal under opmuringen understøttes for mindst hver 60 cm. Understøtningen må først fjernes, når mørtlen i teglbjælken er hærdnet. Ved opmuring af de skifter, der indgår i teglbjælken, er det vigtigt, at alle fuger (også studs-fuger) er helt fyldte, og at stenene ikke røkes efter at mørtlen er suget død.

Bliver disse grundregler ikke overholdt, vil bjælkens bæreevne blive svækket og tætheden overfor slagregn nedsat.

*Fugtstandsede lag må ikke indmures i de skifter, der indgår i teglbjælken, se TEGL 17, Fugtspærre i murværk.*

Ved høje bjælker anbefales det at indlægge et fugtstandsede lag, der placeres fra bagmuren og med fald ud under formurens tegloverligger, eller at anvende en TB-rende.

Såfremt murstenenes vandoptagelse er større end 30 rumprocent, skal tegloverliggeren og stenene i de påmurede skifter forvandes, således at de har en passende fugtighed inden indmuringen. En vandlagring i  $\frac{1}{2}$ -1 minut må antages at give en passende fugtighedsgrad.

Såfremt stenenes vandoptagelse er mindre end 10 rumprocent vil det være tilrådeligt, at anvende en kalkcementmørtel KC 20/80/550.

## Fjernelse af understøtninger

Som forannævnt skal tegloverliggerne understøttes under opmuringen, og understøtningerne må som hovedregel først fjernes, når mørtlen i teglbjælken er hærdnet, hvilket vil sige, at understøtningerne teoretisk set først kan fjernes efter 28 døgn.

Ofte kan understøtningerne dog fjernes langt tidligere end ovennævnte 28 døgn, og praksis viser da også, at teglbjælker sjældent bliver understøttet i ca. 1 måned.

Tidspunktet for hvornår understøtninger kan fjernes afhænger af hvilken belastning teglbjælker udsættes for i byggeperioden.

Forsøg på Teknologisk Institut, Murværk har vist, at 50% af mørtels trykstyrke opnås efter ca. 3 døgn, og at 50% af vedhæftningsstyrken opnås efter ca. 7 døgn.

Dette gælder:

- hvis opmurings- og hærdningstemperaturen overstiger 5°C (ligger i intervallet 5-20°C)
- for mørtler, hvis cementindhold ligger i intervallet KC 50/50/700 – KC 20/80/550.

For teglbjælker vil det være vedhæftningsstyrken, der er afgørende for, hvornår understøtninger kan fjernes.

Styrkeudviklingen for vedhæftningsstyrken for mørtel (KC 50/50/700-KC 20/80/550 og  $t > 5^\circ\text{C}$ ) er vist i efterfølgende figur:

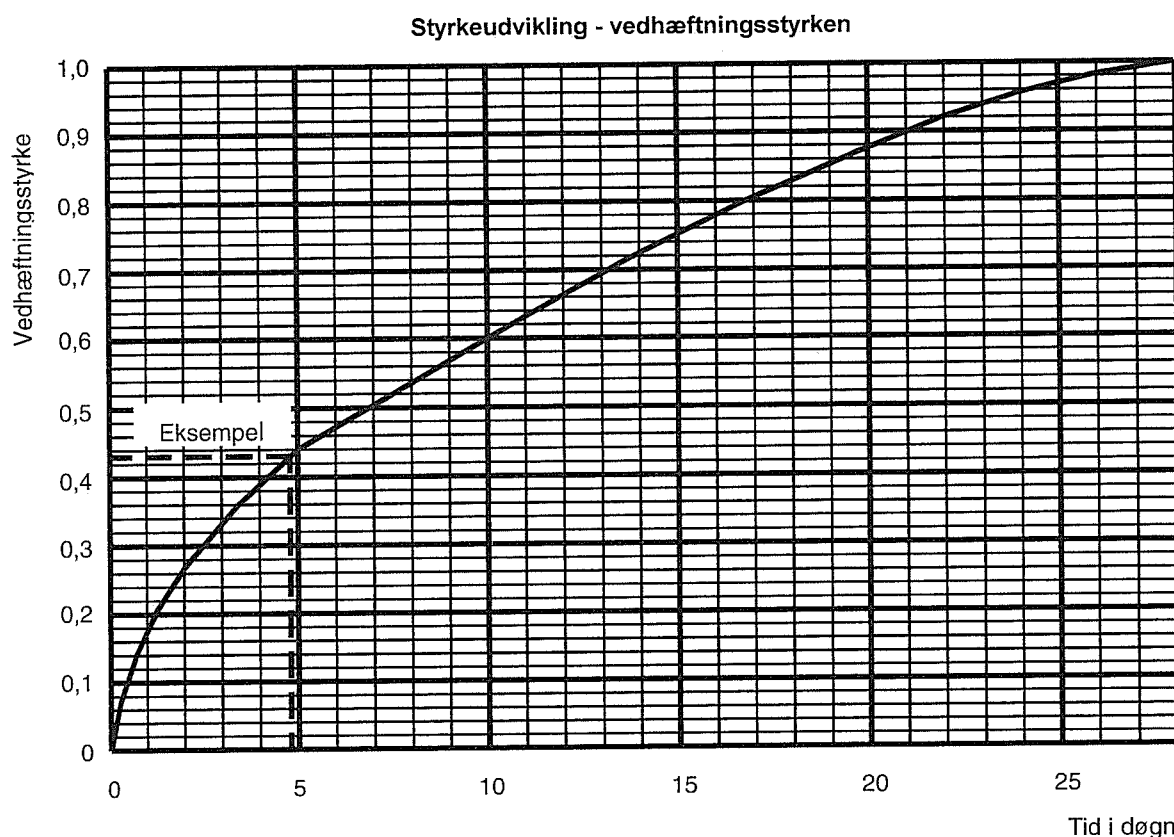

Med baggrund i ovennævnte figur kan tidspunktet, for hvornår understøtninger under teglbjælker kan fjernes, bestemmes. Som nævnt er det dog vigtigt at have kendskab til hvilke belastninger en teglbjælke udsættes for i byggeperioden.

Eksempel:

Hvornår kan understøtningerne fjernes for en teglbjælke med en regningsmæssig bæreevne på 3,5 kN/m, som i byggeprocessen belastes med 1,5 kN/m?

Spændingerne forventes at være  $\frac{1,5}{3,5} = 0,43$  af de regningsmæssige brudspændinger.

Ved vandret i ovennævnte figur at trække en linie ud for 0,43 til skæringspunktet med grafen, kan der lodret aflæses, at understøtningerne kan fjernes efter ca. 5,2 døgn svarende til, at understøtningerne tidligst kan fjernes efter **5½ døgn**.

### Afstivning af murværk under opførelsen

Murede yder- og indervægge under opførelse skal tværafstives midlertidigt ved arbejdstids ophør og med passende afstand. Den midlertidige afstivning kan foregå ved at anbringe skråafstivninger. Skråafstivninger må først fjernes, når murværkets stabilitet er sikret på anden måde.

Af hensyn til færdsel på byggepladsen i arbejdstiden, og for evt. at opmure tværskillevægge o.lign., kan det være nødvendigt midlertidigt at fjerne nogle af skråafstivningerne.

Skråafstivningerne foreslås udført af to stykker 50×100 mm eller 50×125 mm planker anbragt lodret ud for hinanden på hver sin side af murværket. Plankerne sammenspændes forsigtigt ved hjælp af rundstål eller snoet bindetråd, idet der indlægges fornødent modhold ved murværkets overside.

De sammenspændte planker skråafstives til etage- eller terrændæk eller eventuelt til det omgivende terræn ved hjælp af såkaldte "blådreng".

Den maksimale afstand mellem disse skråafstivninger kan aflæses af efterfølgende tabeller. Ved benyttelse af tabellerne skal følgende forhold være oplyst:

- murværkets beliggenhed (terrænklasse)
- murværkets højdeplacering over terræn
- murens tykkelse
- tabellerne gælder for murværk opmuret i kalkcementmørtel KC 50/50/700 og med teglmurstenenes trykstyrke på 10 MPa eller mere. Er der anvendt KC 20/80/550 multipliceres tabelværdierne med 1,2, og er der anvendt KC 35/65/650 multipliceres tabelværdierne med 1,1.

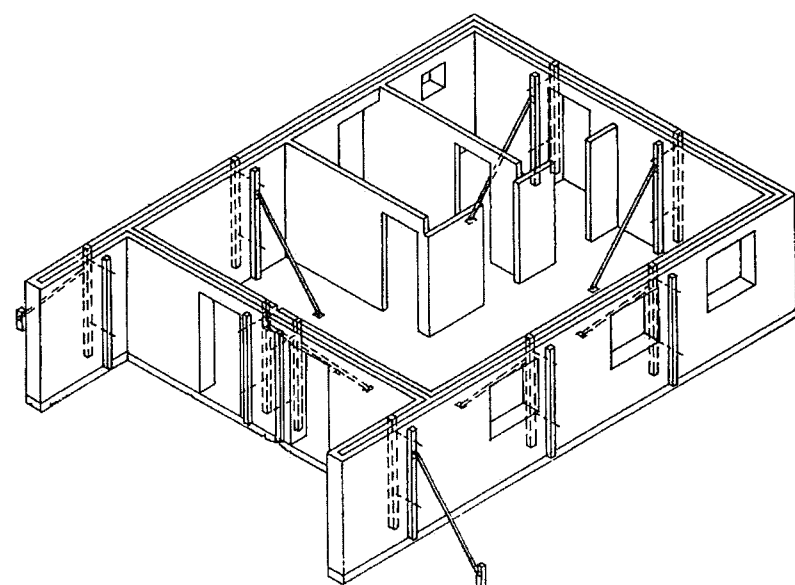
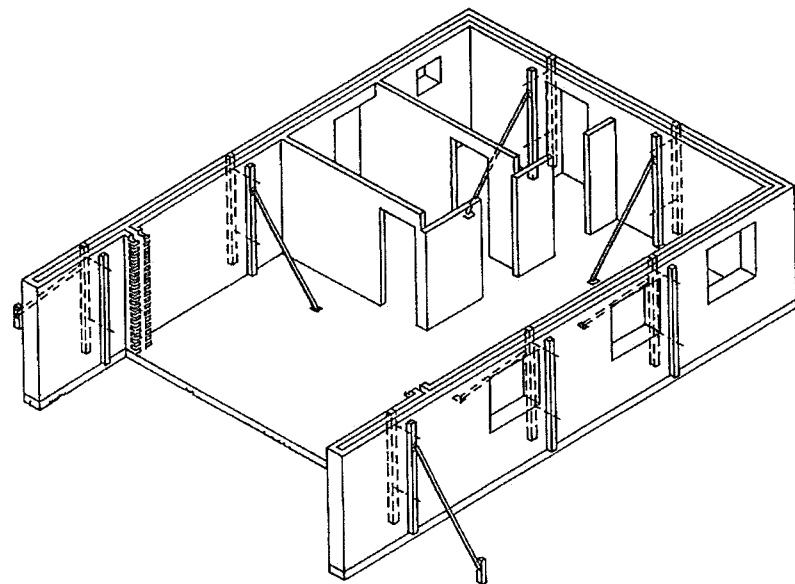
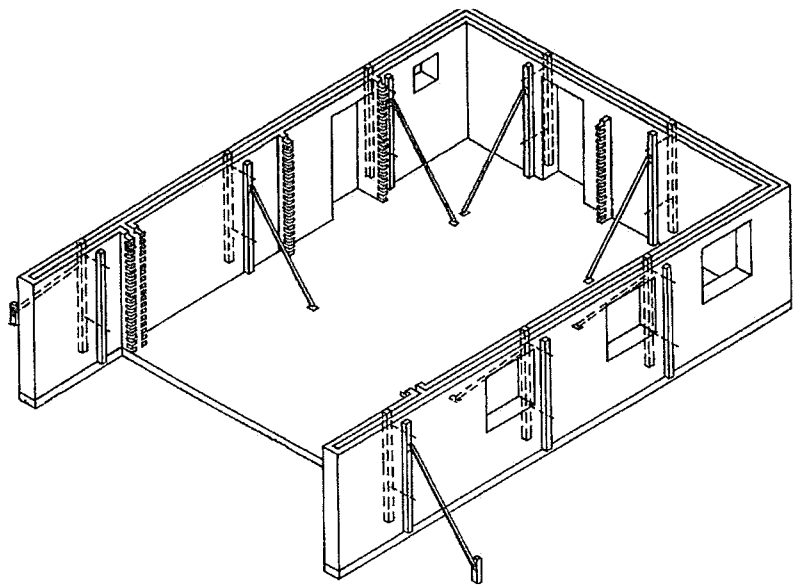

Figur 1.

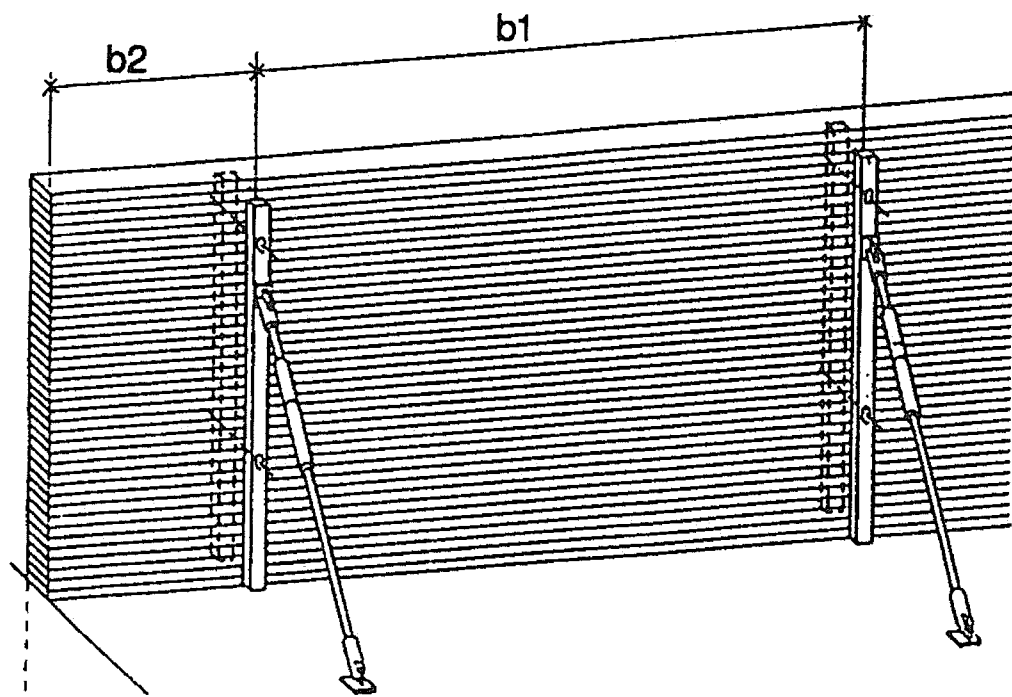

Figur 2. Her er et eksempel på midlertidig afstivning med såkaldte "blådreng".



Tabel 1. Maksimal afstand,  $b_1$ , i meter mellem skråafstivninger eller afstivende tværvægge for 2,5 m høje mure.

Maksimal højde i meter over terræn	Beliggenhed (terrænklasse)	Murens tykkelse		
		108 mm (½-sten)	168 mm (bredsten)	108+108 mm (hulmur)
4,0	By, skov	3,1	6,0	5,1
	Land	2,3	4,2	3,6
	Hav, sø, hede	1,9	3,4	3,0
6,0	By, skov	2,7	5,1	4,4
	Land	2,1	3,8	3,3
	Hav, sø, hede	1,8	3,2	2,8

Tabel 2. Maksimal afstand,  $b_2$ , i meter mellem skråafstivning eller afstivende tværvæg og frie murender for 2,5 m høje mure.

Maksimal højde i meter over terræn	Beliggenhed (terrænklasse)	Murens tykkelse		
		108 mm (½-sten)	168 mm (bredsten)	108+108 mm (hulmur)
4,0	By, skov	1,7	3,8	3,4
	Land	1,2	2,5	2,1
	Hav, sø, hede	1,0	1,9	1,7
6,0	By, skov	1,5	3,3	2,7
	Land	1,1	2,2	1,9
	Hav, sø, hede	0,9	1,8	1,5

## Afsyring af murværk

### *Ingen afsyring - mur rent*

Erfaringen viser, at afsyring af murværk ofte er årsag til forskellige former for skader og især på murværk med gule mursten. Derfor bør det tilstræbes at mure så rent, at afsyring kan udelades. Lidt mørtelrester hist og her behøver ikke at virke skæmmende på en blank mur, og hvor murværket er udsat for slagregn vil mørtelresterne afvaskes med tiden.

Der er inden for de seneste år mange eksempler på større murværksbyggerier, som ikke er blevet afsyret, og dette lykkes bedst på murværk med gullige sten, idet mørtelrester er mindst synlige på sten med denne farve.

Saltsyre må ikke anvendes indvendigt og må ikke anvendes på specielle typer mursten (mangansten, blådæmpede sten mv.), - forhør altid hos teglleverandøren.

Ved afsyring af murværk forekommer der ofte forskellige former for skader, eksempelvis gråligt mørtelslør på mursten efter for tidlig afsyring, nedbrydning af fugernes overflade mv., i øvrigt henvises til "Skader på murværk som følge af afsyring", udgivet af Teknologisk Institut, Murværk.

### *Afsyring*

***Hvis det er nødvendigt at foretage afsyring anbefales dette på følgende måde:***

Før afsyringen børstes murværket med en tør, stiv kost for at fjerne løse mørtelrester. Fastsiddende mørtelskorper kan fjernes med en træpind, der bruges som mejsel.

Det er vigtigt, at også vandrette flader gøres rene, f.eks. hvor der er tilbageliggende fuger, således at der ikke ved afsyringen tværes mørtelrester ud på stenfladerne.

- Afsyringen foretages i små områder ad gangen, således at forvanding, afsyring og eftervanding kan foretages kort tid efter hinanden.
- Muren forvandes ved brug af slange med spreder, således at overfladen bliver mættet med vand.
- Muren børstes med saltsyre fortyndet med vand i forholdet 1:10 (hellere større fortynding og ikke mindre).
- Muren skylles med vand, så snart syrebehandlingen er foretaget.

Det er vigtigt, at der bruges så lidt syre som muligt, da forsøg har vist, at der bliver optaget saltsyre i murværket, selvom der foretages forskriftsmæssig forvanding og efterskylning.

## Vejrligets påvirkninger

Når regnvand piskes mod en ydermur, kan vinden medføre et 50 mm vandtryk på muren.

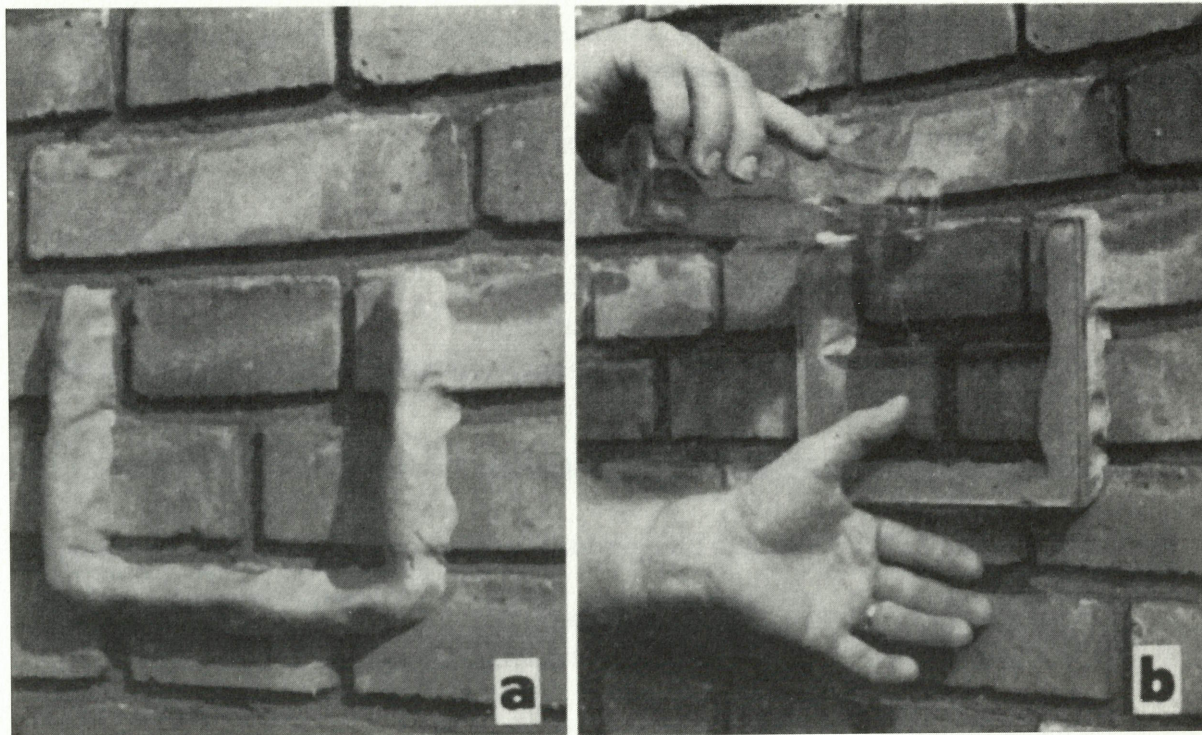

*En enkel metode til konstatering af murens tæthed mod slagregn:*

*En kitpølse klemmes fast til muren, og en glasplade trykkes mod katten. Når der hældes vand ned i hulrummet mellem glas og mur, vil muren først opsuge en del vand, men forsvinder vandet stadig ind i muren, er der noget galt.*

Derfor er det vigtigt, at der ikke er huller i fugerne.

Det er ikke nok at slå studsene på murstenene, før de henmures. Hvis ikke hele fugetværsnittet er fyldt, kan der opstå lækager, således at vandet trykkes gennem fugen. En dårlig fyldt studs-fuge giver slagregnen mulighed for at løbe uhindret ind i murværket.

Det vand, der opsuges i murstenene, bindes af kapillære kræfter i modsætning til det fri vand, der ledes gennem den ikke fyldte studs-fuge.

## *Murværkets beskyttelse under udførelsen*

### **Materialeoplagring**

Ved muring er det vigtigt, at der anvendes tørre sten under opmuringen, og at materialer, der ankommer til pladsen, tildækkes straks efter modtagelsen.

Ved oplagring af mursten skal murermesteren sikre sig:

- at tildækning mod vejrliget sker straks efter modtagelsen,
- at tildækningen er vandtæt,
- at tildækningen altid holdes på plads på en sikker måde,
- at tildækningen kun fjernes ved udtagning af mursten,
- at mursten, der skal lagres mere end nogle få dage, får fjernet plasthætter eller anden emballage, der kan give anledning til kondens.

Ved oplagring af vådmørtel skal murermesteren sikre sig:

- at vådmørtlen straks efter leveringen klappes med en skovl og tildækkes mod udtørring, regn og frost,
- at tildækningen altid holdes på plads på en sikker måde,
- at tildækningen kun fjernes, medens der tages mørtel fra lageret.

Ved oplagring af tørmørtel i silo skal murermesteren sørge for:

- at siloens indhold ikke udsættes for fugt,
- at alle låg, lemme og lignende er lukket hel tæt,
- at eventuel medfølgende toppresenning anvendes som beskrevet,
- at udløbstud og overgangsslange bankes rene ved fyraften,
- at udløbstuden ved fyraften lukkes med en plastikpose fastholdt af et gummibånd eller lignende.

Ved oplagring af cement, tørmørtel, murcement og tørlæsket kalk og lignende skal murermesteren især sikre sig:

- at fugt holdes borte fra sækkene,
- at sækkene oplagres på paller eller andet underlag, som hæves over terræn,
- at sække oplagret i skur eller telt ikke anbringes lige op ad ydervægge,
- at der er ventilation omkring stablerne.

## **Afdækning**

Alt murværk, der er under opførelse, skal tildækkes ved afbrydelse af arbejdet og ved arbejdstidens ophør for at sikre mod fugt- og frostskafer.

En nem løsning er at anvende tildækningsmateriale af armeret plastfolie eller presenningsstof, der fastgøres til lægter, hvorved det sikres at vand kan dryppe af udenfor murværket.

Læskærme kan opstilles med det formål at hindre en for hurtig afkøling af materialer og murværk.

## ***Vinterforanstaltninger***

Ved muring i vinterperioder skal der træffes de nødvendige foranstaltninger til at undgå fugt- og frostskafer på materialer.

Udover de overenskomstmæssige forhold, der omhandler afdækning af murværk og materialer mv. er det i reglen nødvendigt med en række udvidede vinterforanstaltninger, se "Vejledning om Vinterbyggeri" fra Bygge- og Boligstyrelsen, oktober 1995.

## Detaljer

### Sålbænke

Det er meget store vandmængder, der under slagregn passerer en sålbænk, og skal misfarvninger, fugtskader og frostska-der undgås, skal sålbænke udføres med fald, med fremspring og med vandnåse. Endvidere bør den føres ind i murværket ved falsene, idet det her er yderst vanskeligt at skabe en fuger, der forbliver tæt, og det gælder, hvad enten der anvendes en speciel fugemasse eller mørtel. Dette gælder i særlig grad, hvis der anvendes materialer til sålbænken med anden varme- og fugtudvidelse end murværk (f.eks. har beton og metaller en meget større varmeudvidelse end murværk). Er sålbænken af tynde gulvklinker eller af teglsten (f.eks. i form af rulskifte), er det absolut nødvendigt, at fugerne er fyldte og med fald, samt at der anvendes en cementholdig mørtel (se side 13).

### Tegning M4RA

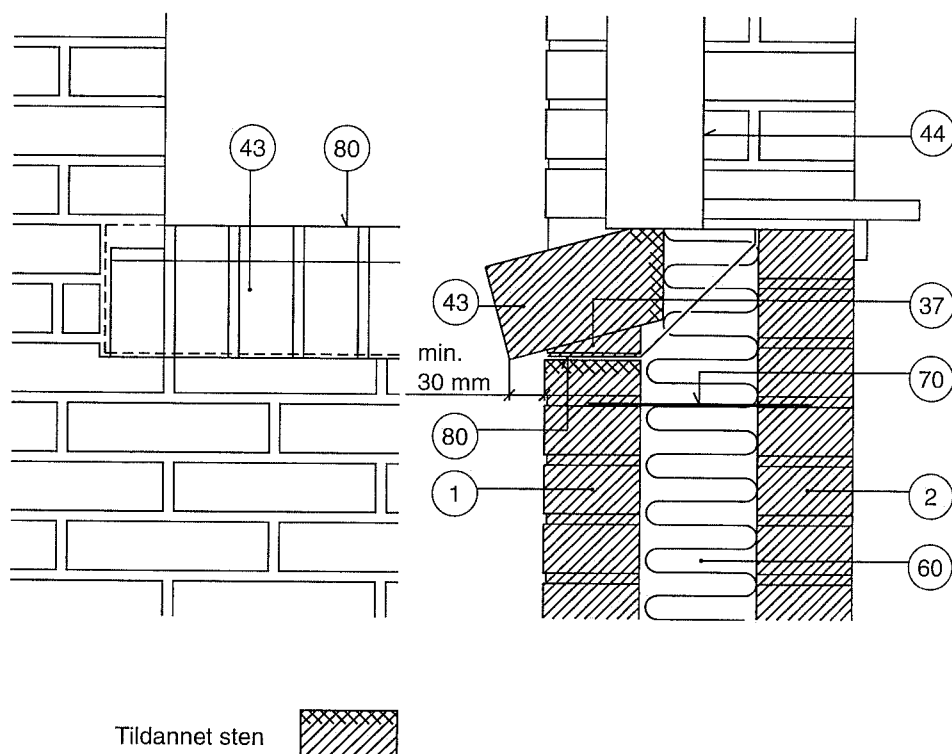

### Vindue (lodret snit)

- |    |                  |    |                                    |
|----|------------------|----|------------------------------------|
| 1  | Tegl i formur    | 44 | Vindue                             |
| 2  | Tegl i bagmur    | 60 | Isolering                          |
| 37 | Mørtelpude       | 70 | Trådbinder                         |
| 43 | Rulskiftesålbænk | 80 | Fugtspærre, fastholdt til bagmuren |

## Tegning M4BB

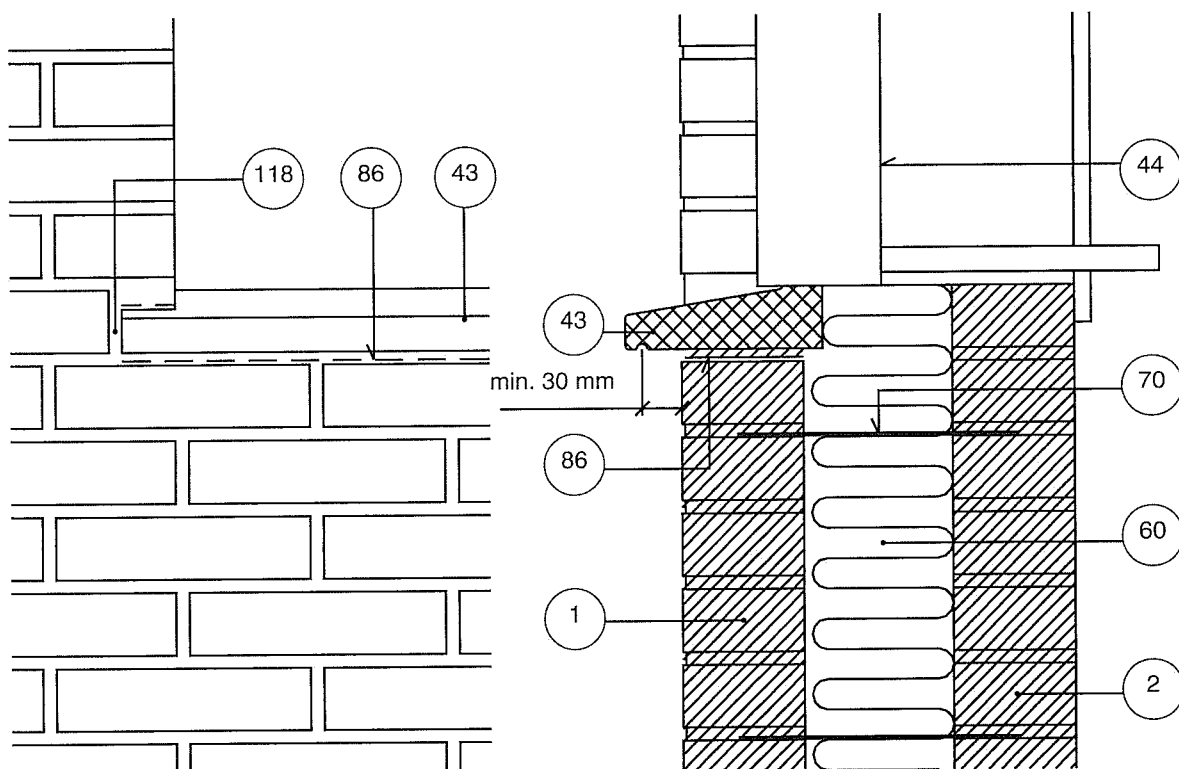

### Vindue (lodret snit)

- |    |               |     |                       |
|----|---------------|-----|-----------------------|
| 1  | Tegl i formur | 60  | Isolering             |
| 2  | Tegl i bagmur | 70  | Trådbinder            |
| 43 | Betonsålbænk  | 86  | Glidelag (f.eks. pap) |
| 44 | Vindue        | 118 | Evt. elastisk fuge    |



## Tegning M4MA

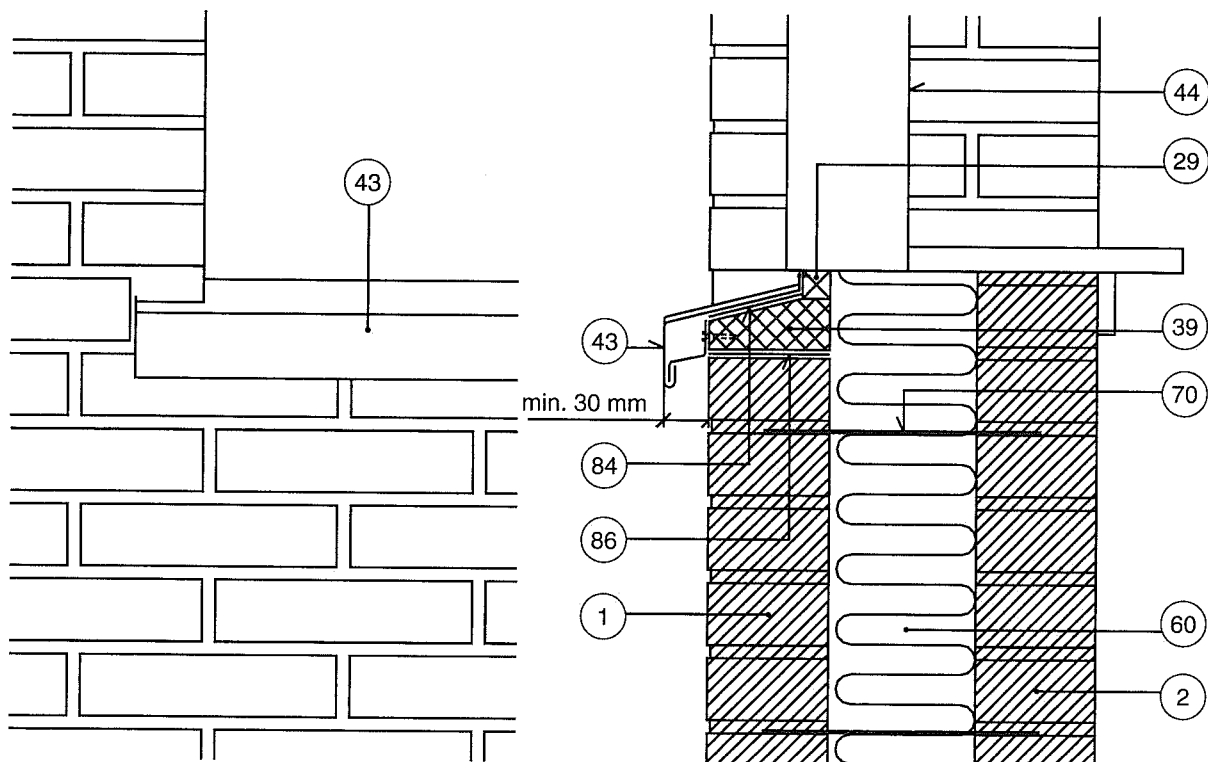

### Vindue (lodret snit)

- |    |                                      |    |                       |
|----|--------------------------------------|----|-----------------------|
| 1  | Tegl i formur                        | 44 | Vindue                |
| 2  | Tegl i bagmur                        | 60 | Isolering             |
| 29 | Trykimprægneret liste                | 70 | Trådbinder            |
| 39 | Beton                                | 84 | Asfaltpap             |
| 43 | Metalsålbænk/endebund med inddækning | 86 | Glidelag (f.eks. pap) |

### Murafslutninger

Ved fritstående mure er det vigtigt, at murværkets overside beskyttes mod nedbør.

#### *Murafslutning med tegltagsten*

Ved afslutning med tegltagsten kan følgende fremgangsmåde anbefales:

- Tagstenene lægges ud på vandret underlag med undersiden opad og spules rene med en kraftig vandstråle.
- Inden stenene når at tørre, foretages en svumning eller udkastning på undersiden med en mørtel af cement og groft sand i blandingsforholdet 1:3. (Pas på, at mørtlen ikke kommer på de dele af stenene, der senere skal stå synlige, da det er meget vanskeligt at fjerne cementmørtel fra en teglflade). Mørtlen skal herefter hærde uden udtørring i mindst et døgn. Stenene må tidligst lægges op dagen efter behandlingen.



- I hule mure lukkes hulrummet med 2 skifter, og ved særligt udsatte mure (tagkamme o.lign.) kan det være nødvendigt at indlægge et fugtstandsende paplag i hele murens bredde mellem disse to skifter.  
Smigen på de øverste sten dannes enten ved tilhugning eller ved skæring.
- Tagstenene henmures efter snore, der markerer det højeste punkt på vingen i for- og bagsiden af muren. Stenen trykkes på plads, således at mørtel presses ud ved begge ender. Er murkronen stærkt sugende, forvandes evt. for at give mørtlen gode hærdningsbetingelser.
- Mørtelfuger skæres bort et stykke tid efter oplægningen. Hvis der skal efterfyldes, skal der anvendes samme slags mørtel, som stenene er lagt i, og arbejdet skal udføres hurtigst muligt efter lægningen og i hvert fald samme dag. De frie mørtelflader kan stå vinkelret på tagstenene i den høje side, hvis det kniber med længden eller det ønskes af æstetiske grunde, og murstenene renskæres effektivt. Når dette arbejde er afsluttet, bør der hænges våde sække over muren, hvis der er fare for hurtig udtørring.  
Arbejdet bør ikke udføres i regnvejr eller på tidspunkter, hvor der kan forventes frost.

Er der tale om så tykke mure, at én række tagsten ikke dækker, kan det blive nødvendigt at bruge afkortede tagsten til øverste skifte. Afkortningen foretages ved bortskæring af den øverste del af stenen, hvor nakken er. Flere teglværker fremstiller særlige sten til dækning af mure, f.eks. vingetagsten, der er længere end normalt og uden hjørneafskæringer.

### Tegning M7MA

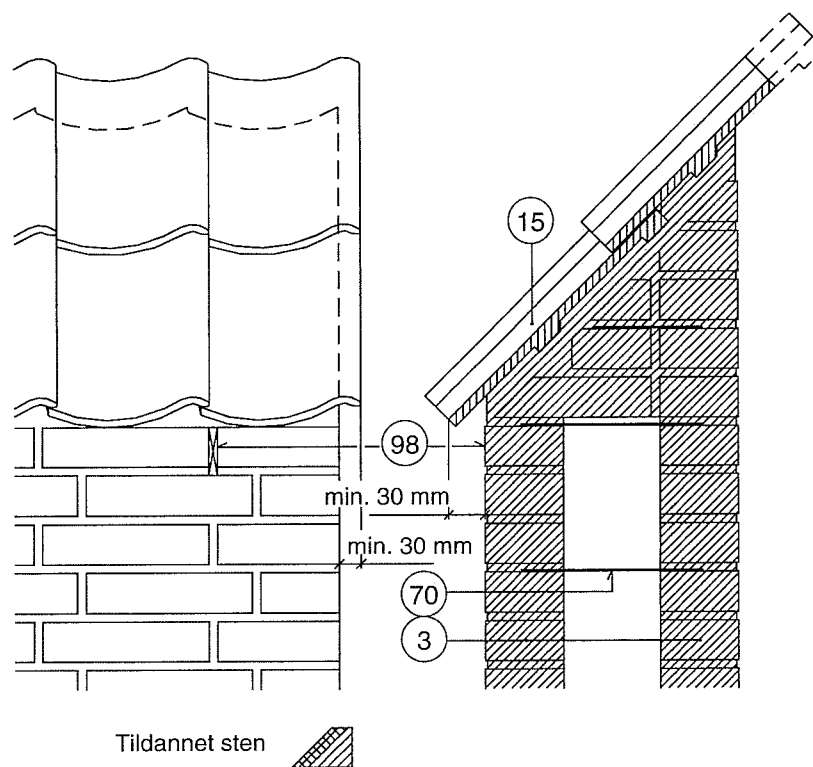

### Tilslutning (lodret snit)

3	Tegl i fritstående mur	70	Trådbinder
15	Tegltagsten	98	Åbne studsfiger

### ***Afslutning med rulskifte***

Rulskifte er én blandt mange afslutninger på murværk. **Når den fremdrages her, skyldes det ikke, at teglindustrien anbefaler denne udformning, snarere tværtimod.** Der begås desværre mange fejl ved projektering og udførelse af rulskifter. Fejl der resulterer i hyppige skader, hvor rulskiftet ligger frit udsat for vejrliget.

Nedenstående regler har til formål at sikre rulskiftet størst mulig chance for en rimelig levetid.

### ***Murtykkelse, forbandter og fuger***

Fritstående mure kan udføres enten som massive mure i tykkelsen på 1 sten eller mere eller hule mure i tykkelser på 29 eller 35 cm. Massive mure i 1 stens tykkelse må ofte mures som to ½-stens mure forbundet med korrosionsfaste trådbindere, dersom begge sider skal stå som blank mur. Opmuringen må da foretages med løbere alene eller løbere og knækkede kopper. Hulmure i 29 cm tykkelse skal mures med korrosionsfaste trådbindere; i 35 cm tykkelse skal der mures med korrosionsfaste trådbindere eller med faste bindere. I sidstnævnte tilfælde er forbandtet givet.

### ***Opmuring indtil murafslutning***

Der skal mures med fyldte fuger.

### ***Ventilation***

I hule mure bør hulrummet ventileres for at skabe muligheder for vandafgivelse ved fordampning fra de indvendige murflader. Det gøres ved at lade et antal studs-fuger stå tomme foroven og forneden i begge sider. Afstanden mellem tomme fuger skal være ca. ½ m (2 løbere); i nederste skifte skal fugerne være tomme helt ned til fugtspærren på fundamentet, og der må ikke ligge "spildmørtel" på fugtspærren.

### ***Henmuring af rulskifte***

Rulskiftet er udsat for større variationer i temperaturer og fugtindhold end den underliggende del af muren og skal holdes adskilt fra denne, så eventuelle temperaturbevægelser ikke overføres og fugtvandring nedefter er hindret.

Som glidelag og fugtstandsede lag indlægges en fugtstandsede membran, og for at hindre vandindtrængning under membranen indlægges der yderligere metalløskanter i begge sider under fugtspærren. Løskanterne kan være udformet som vist på efterfølgende tegning. Det er vigtigt, at underkanten holder vandret flugt, så afdrypning ikke lokaliseres til enkelte punkter f.eks. ved knæk.

Før henlægning af løskanten anbringes der en stribe plastisk kit midt på undersiden af den flig, der skal indmures, og derefter trykkes løskanten fast på muren. Der afrettes derpå med mørtel, så murens overside bliver plan og uden lunger, og derefter udlægges paplaget. Dette skal have murens fulde bredde; ved samlingerne skal der være mindst 10 cm overlæg, og de to baner skal klæbes vandtæt sammen.

Det er nødvendigt, at der mures med fyldte fuger. Der skal derfor anvendes så meget mørtel pr. sten, at de lodrette fuger fyldes helt af mørtel, der trykkes op ved stenens henmuring.

Fugerne komprimeres med fugeske, efterhånden som opmuringen skrider frem. De langsgående fugers overflader må højst ligge 2 mm under stenenes overside; de tværgående fugers overflade skal have et fald fra midten og udefter. Der må ingen steder være lunger, hvori der kan stå vand. Eventuel efterfyldning ved arbejdet med fugeskeen skal udføres med muremørtlen.

Den første uge efter muringen kan det være nødvendigt at holde rulskiftet tildækket for at modvirke for hurtig udtørring.

### Tegning M7MD

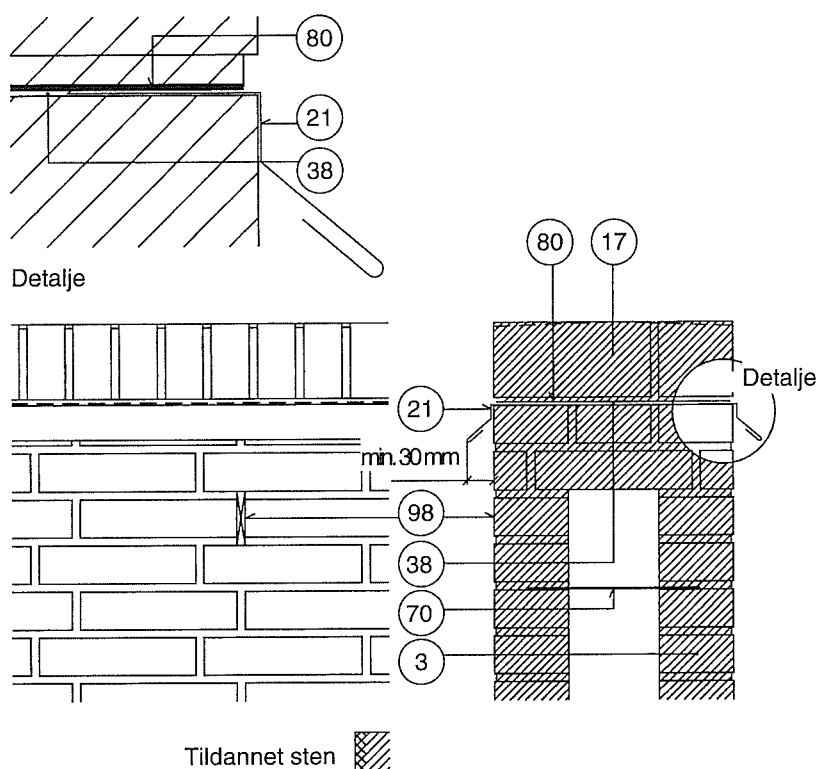

### Tilslutning (lodret snit)

- |    |                                  |    |                                |
|----|----------------------------------|----|--------------------------------|
| 3  | Tegl i fritstående mur           | 70 | Trådbinder                     |
| 17 | Rulskifte, fald på fugen foroven | 80 | Fugtspærre, klæbes til løskant |
| 21 | Løskant, nedlægges i silicone    | 98 | Åbne studsfulger               |
| 38 | Mørtelafretning mellem løskanter |    |                                |

### Murafslutning med andre materialer

Afsluttes murkronen med andre materialer f.eks. beton, eternit eller metalplader, skal der tages hensyn til, at disse materialer har større varmeudvidelseskoefficient end murværk, og ligegyldigt hvilket materiale, der anvendes, skal vandafvisning sikres ved fremspring eller indmuring af løskanter, og det er vigtigt, at regnvand, der altid indeholder snavs, ikke kan koncentreres ved samlinger eller "buler" i en løskant eller ved fuger mellem plader. Ved veludformede løskanter eller ved fremspring med vandnæse nedsættes endvidere muligheden for et stort vandindhold og dermed faren for misfarvninger og skader i de øverste skifter i murværket.

## Tegning M7MB

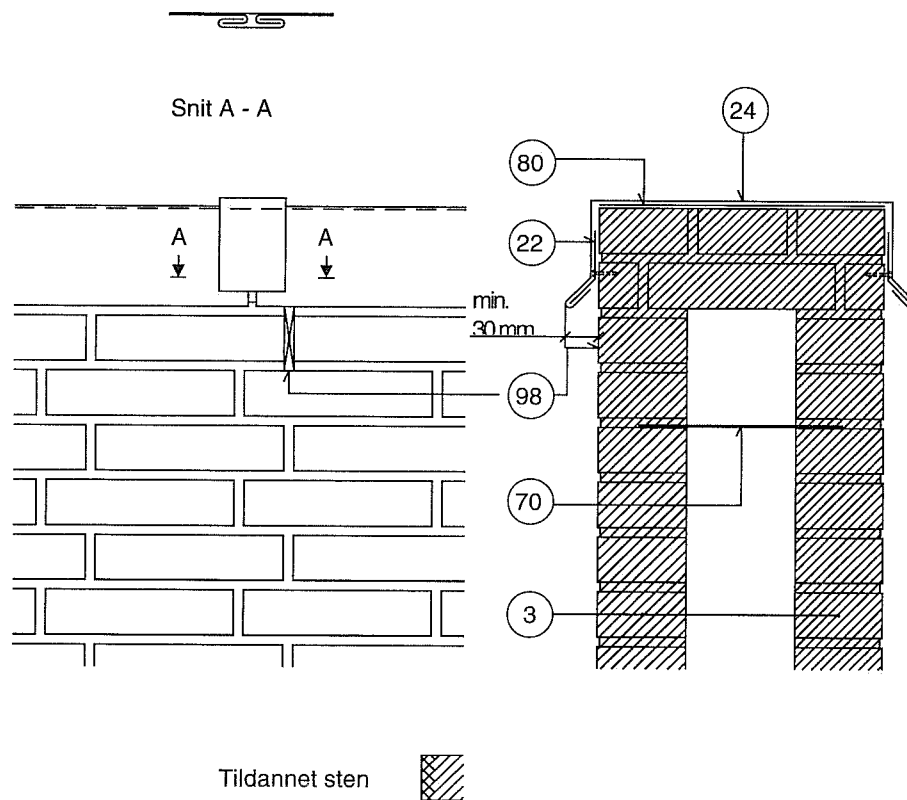

### Tilslutning (lodret snit)

- |    |   |    |                 |
|----|---|----|-----------------|
| 3  | Tegl i fritstående mur                  | 70 | Trådbinder      |
| 22 | Fodblik. Gennemgående, skruet til muren | 80 | Fugtspærre      |
| 24 | Zinkafslutning                          | 98 | Åbne studsfiger |

### Skorstensafslutninger

Hovedparten af de skorstene, der bliver opført i dag, består af skorstenselementer, der fra en konsol et stykke under taget og opefter bliver skalmuret med en  $\frac{1}{2}$ -stens vange. Da murværk i skorstene er meget udsat for slagregn, skal dette opmures med absolut fyldte fuger. Det har imidlertid vist sig, at det er vanskeligt at gøre en  $\frac{1}{2}$ -stens vange tæt overfor slagregn, hvorfor det er meget nødvendigt, at der også her bliver indlagt et opbuktet paplag, således at der ikke kan trænge vand ind i tagrummet. Paplaget bør så vidt muligt indlægges i første skifte over inddækningen.

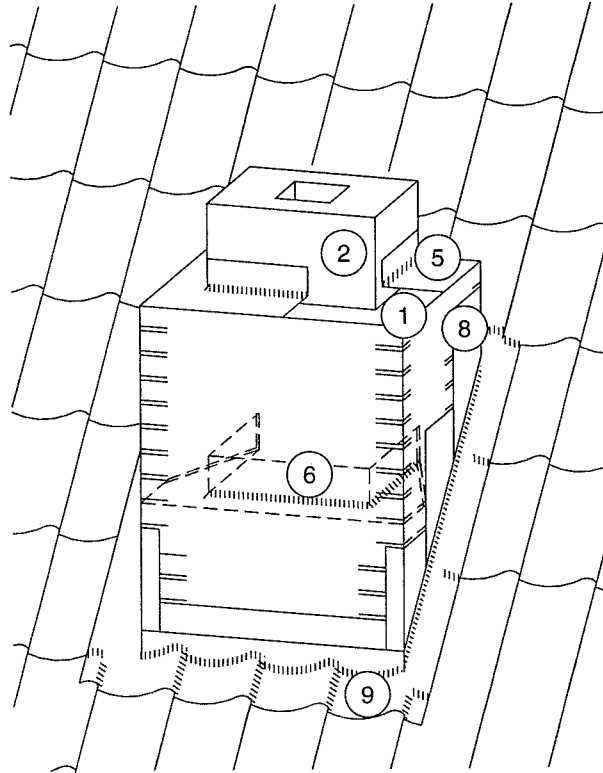

### Skalmuret elementskorsten

- |   |   |
|---|---|
| <ul style="list-style-type: none"> <li>1 ½-stens skalmur</li> <li>2 Skorstenselement</li> <li>5 Fugtstandsende lag med fald udad, laget klæbes til skorstenselementet samt ved overlæggene</li> </ul> | <ul style="list-style-type: none"> <li>6 Ved skorstene i stejle tagflader kan man placere et ekstra fugtstandsende lag på skiftet lige over den nederste zinkinddækning; de bageste kanter ombukkes</li> <li>8 Zinkinddækning</li> <li>9 Blyinddækning</li> </ul> |
|---|---|

## Tegning U10SA

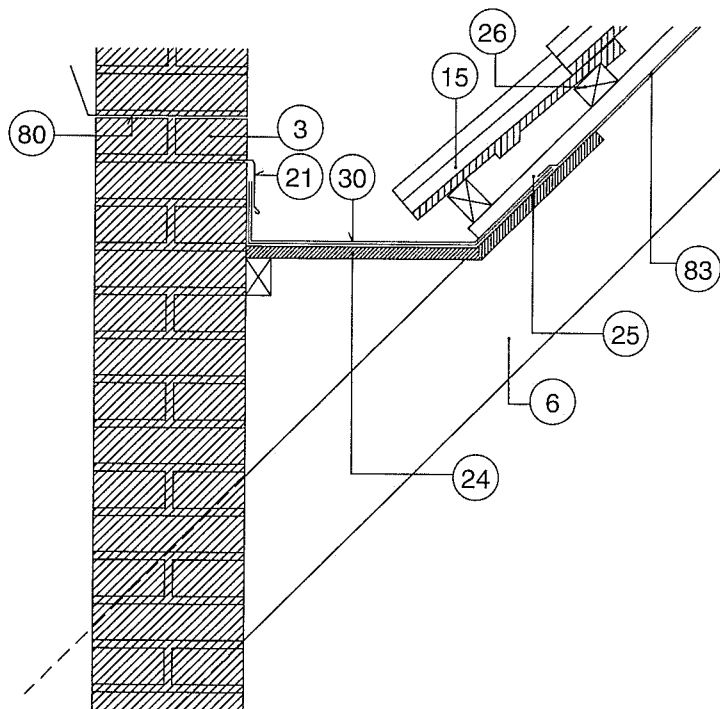

### Tag (lodret snit)

3	Tegl, skorsten	25	Afstandsliste (25/34 mm for vinge-/falstagsten)
6	Spær	26	Lægte
15	Tegltagsten	30	Skotrende
21	Løskant	80	Fugtspærre, klæbet til skorstenselement
24	Krydsfiner, min. 18 mm	83	Undertag

Skorstenspiber er særligt udsatte, og derfor er det vigtigt, at afslutningen udføres bedst muligt og omhyggeligt.

Følgende krav må stilles for følgende afslutningstyper:

#### **Betonplade**

1. Pladen skal ligge løst på piben, således at den kan arbejde uden at ødelægge det underliggende murværk.
2. Pladen skal ligge på et absolut vandtæt materiale.
3. Pladen skal have fremspring med vandnæse eller være forsynet med løskant, således at piben beskyttes mod vand og tilsodning.

Skorstenspiber udført med støbt betonplade med fremspring og vandnæse er at foretrække.

### ***Rulskifte***

Murafslutningen udføres som tidligere beskrevet.

### **Dilatationsfuger**

En formur vil, når den bliver udsat for temperaturpåvirkninger, bevæge sig, enten den indgår i en hul mur, eller der er tale om en skalmur.

Hvis en væg ikke har de nødvendige bevægelsesmuligheder, vil der opstå lokale spændingskoncentrationer, som kan fremkalde revner.

Der skal placeres dilatationsfuger i et sådant omfang, at temperatur- og fugtbevægelser kan foregå, uden at der opstår svækkende revnedannelser. Ved placering af dilatationsfuger i murværk skal der tages hensyn til de øvrige konstruktionsdeles dilatationsmuligheder.

Der vil specielt i ydervægge være mulighed for store temperaturvariationer, og der vil derfor kunne opstå problemer, hvor der er tale om lange facader. For at optage de nævnte temperaturbevægelser skal der indlægges dilatationsfuger i murværket. En dilatationsfuge kan udføres som en lodret fuge uden mørtel mellem to vægskiver. I denne fuge skal der indlægges en skumplastplade, således at yderkanten af pladen er 10-20 mm fra ydersiden af vægfladen, og i den derved fremkomne not fuges der med elastisk fugemasse.

### ***Afstand mellem lodrette dilatationsfuger***

DS 414 angiver i vejledningsteksten, at lodrette dilatationsfuger skal placeres for hver 15-30 m afhængig af murens geometri og bevægelsesmuligheder samt mørtlens cementindhold. Efterfølgende vejledende afstande mellem lodrette dilatationsfuger og mellem dilatationsfuger og frie murkanter kan anbefales, såfremt udvendigt teglstensmurværk opmures med kalkcementmørtel:

20-25 m for murværk i KC 60/40/850

18-20 m for murværk i KC 50/50/700

16-18 m for murværk i KC 35/65/650

15-16 m for murværk i KC 20/80/550

- mindst afstand ved murværk med mange åbninger og størst afstand ved murværk uden åbninger.

Andre afstande kan vælges, såfremt det sker efter forudgående beregninger.

På efterfølgende figur med tilhørende detailtegninger er de steder vist, hvor det normalt vil være relevant at have dilatationsfuger. De forannævnte spændingskoncentrationer kan i nogle tilfælde fordeles ved at indlægge armering (rustfast) i liggefugerne. Se endvidere SBI-anvisning 156, Skalmure ved udvendig efterisolering.

## Tegning M2NC

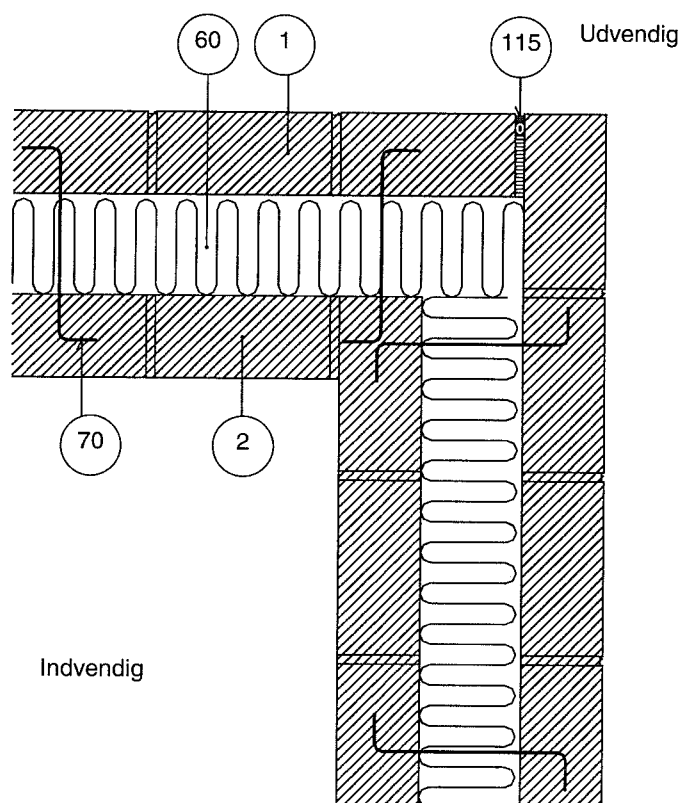

### Hjørne (vandret snit)

- |    |               |     |                 |
|----|---------------|-----|-----------------|
| 1  | Tegl i formur | 70  | Trådbinder      |
| 2  | Tegl i bagmur | 115 | Dilatationsfuge |
| 60 | Isolering     |     |                 |



## Tegning M2NF

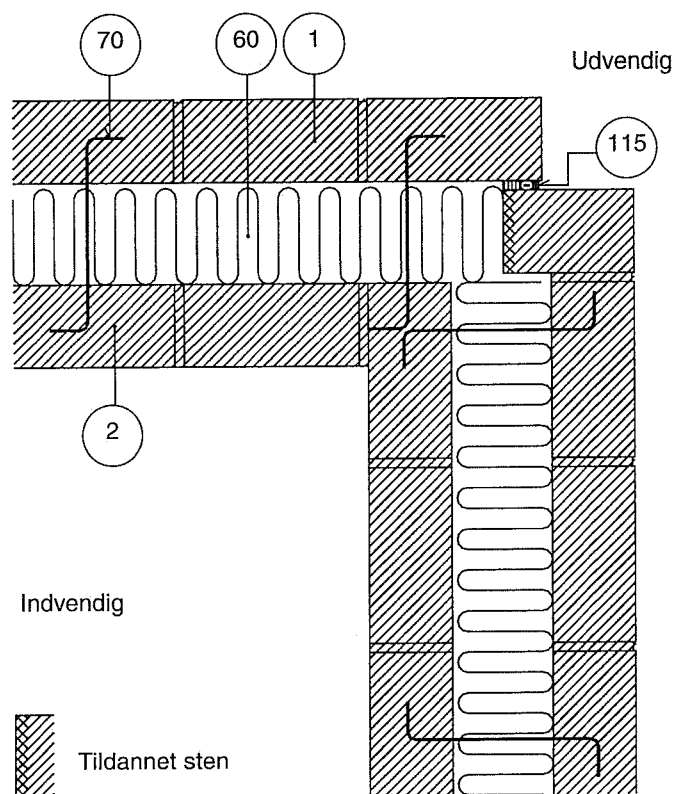

### Hjørne (vandret snit)

- 1 Tegl i formur
- 2 Tegl i bagmur
- 60 Isolering

- 70 Trådbinder
- 115 Dilatationsfuge

## Tegning M3UA

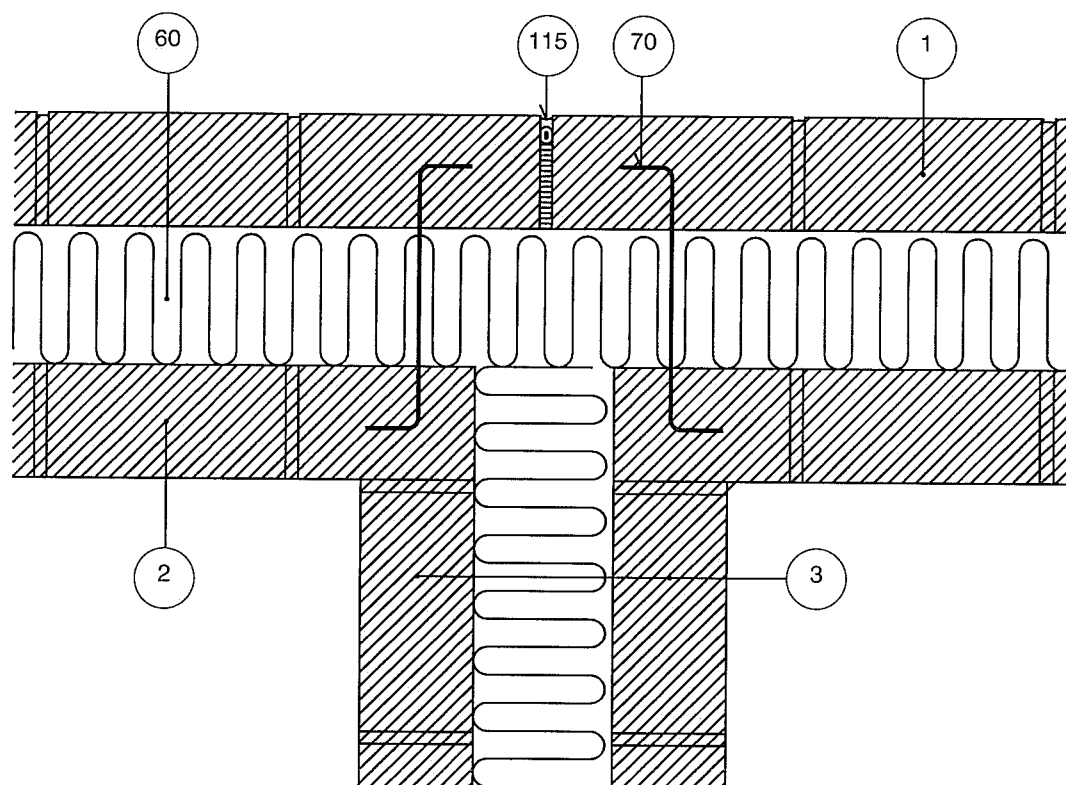

### Lodret skel (vandret snit)

- |   |                       |     |                 |
|---|-----------------------|-----|-----------------|
| 1 | Tegl i formur         | 60  | Isolering       |
| 2 | Tegl i bagmur         | 70  | Trådbinder      |
| 3 | Tegl i lejlighedsskel | 115 | Dilatationsfuge |

## Tegning M2NA

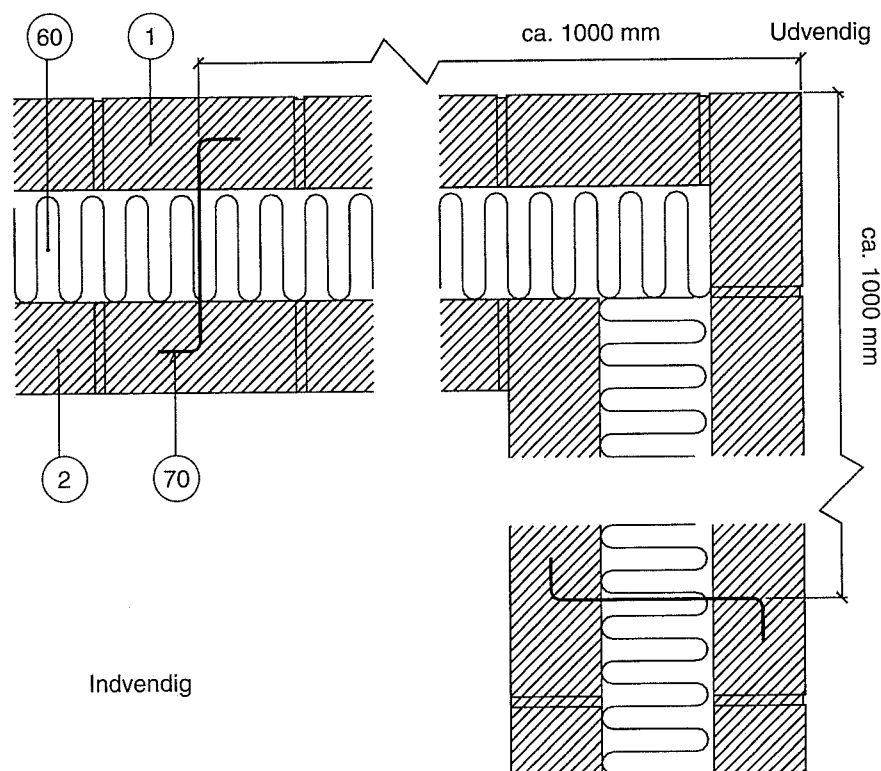

### Hjørne (vandret snit)

- |   |               |    |            |
|---|---------------|----|------------|
| 1 | Tegl i formur | 60 | Isolering  |
| 2 | Tegl i bagmur | 70 | Trådbinder |

### Udførelse af murhjørner

Ved hjørner vil to formure trykke hinanden udad ved udadgående hjørner og indad ved indadgående hjørner, når de forlænges om sommeren.

Denne tvangsflytning af det lodrette hjørne skal optages af murfeltet mellem hjørnet og den første binderkolonne. Er afstanden mellem hjørnet og den første binderkolonne lille, risikerer formuren at knække under dannelse af en lodret revne i hjørnet.

Hvis bagmuren er af beton, øges denne påvirkning af formuren, idet svindet i betonen i udtøringsfasen bliver overført til formuren via murbindere.

I vægfeltet med større længde end ca. 7 m kan de lodrette revner i hjørner undgås ved at holde en afstand på ca. 1 m til første binderkolonne eller ved at indlægge en lodret dilatationsfuge i hjørnet eller i nærheden af denne.

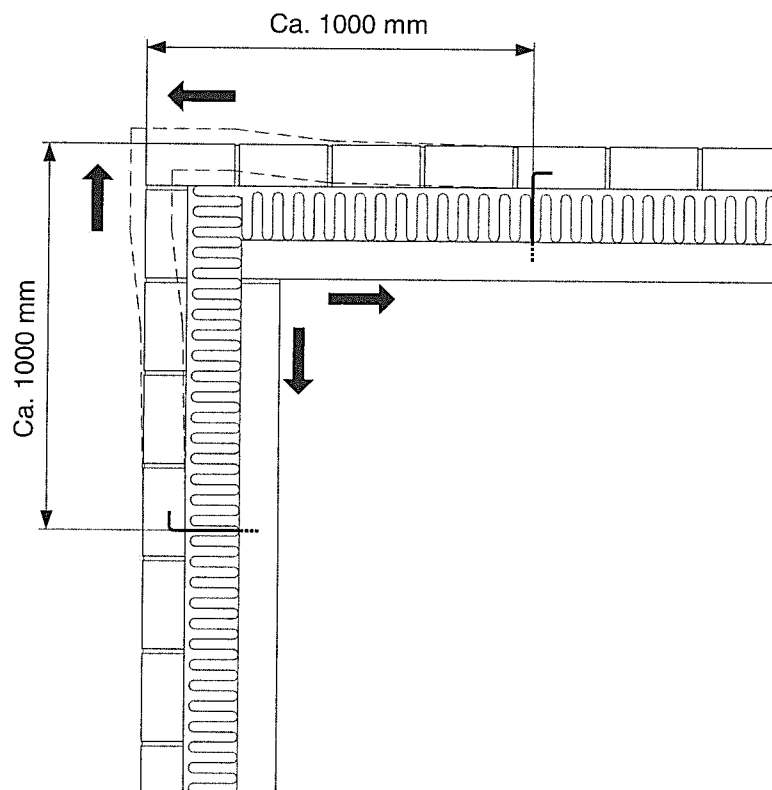

*Revnedannelse i hjørnerne kan normalt undgås ved at placere murbinderne mellem for- og bagmuren i ca. 1 m afstand til hjørnet.*

# Tegltage

## Tegltagsten - tekniske data

Betegnelse:	Tagsten betegnes efter form, formgivning og farve.
Form:	Uden fals: Vingetagsten og bæverhaler. Med fals: Falstagsten. Med dobbeltfals: K21.
Formgivning:	Vingetagsten og bæverhaler fås både maskin- og håndstrøgne.
Farve:	Røde, gule, brune, blådæmpede samt glaserede.
Lægteafstand:	Leverandøren angiver lægteafstand.
Rumvægt:	1750-1950 kg/m <sup>3</sup> .
Taghældninger:	Der henvises til: Tegl 36, Oplægning af tegltage.

**Særlige tagstensformer:** Til afslutning ved gavle fås dobbeltvingede tagsten. Til ventilation af tagrum og gennemføring af aftræksledninger fås tudtagsten med vandret og lodret tud, lige eller skråt afskåret. Desuden leveres rygningsten og gratsten.

**Arbejdsudførelse:** Se Tegl 36, Oplægning af tegltage. Oplægningsvejledningen skal følges og kan fås ved henvendelse til forlaget Tegl

### Materialeforbrug:

Vingetagsten	10-18 sten pr. m <sup>2</sup> .
Bæverhaler:	27-35 sten pr. m <sup>2</sup> .
Falstagsten:	14-16 sten pr. m <sup>2</sup> .
Rygningssten:	3½ sten og 10 liter mørtel pr. løbende meter.
Understrygning:	300-400 liter mørtel pr. 1000 tagsten.

## Oplægning af tagsten

### Spærhældning

Af hensyn til tagfladens tæthed, holdbarhed og udseende skal følgende regler nøje overholdes: *Generelt anbefaler teglindustrien at tagsten oplægges på vandtæt undertag.* For alle tagstenstyper oplagt på vandtæt undertag skal spærhældningen mindst være 25° (1:2,1); for bæverhaler dog mindst 30° (1:1,7).

Tegltage med mindre hældning end 25° må kun udføres efter aftale med producenten.

For tagsten oplagt til understrygning skal spærhældningen mindst være 35° (1:1,4) for falstagsten og mindst 40° (1:1,2) for vingetagsten, og ønsker man et tag med understrygning skal leverandøren kontaktes.

På vandtæt undertag kan alle typer tagsten anvendes (K21 skal anvendes uden skumnylonstrimler i falsene).

### Undertage

Oplægning af tegltage sker i dag hovedsagelig på et tæt undertag. K21, falstagsten, kan oplægges med skumnylonstrimler i falsene uden undertag eller understrygning.

Undertagene kan f.eks. opdeles i:

1. Tagpap på brædder eller vandfast krydsfinér.
2. Plader, f.eks. hårde træfiberplader, gipsplader, vandfast krydsfiner o.lign., lagt fra spær til spær med overlæg.
3. Fritspændende banevarer, f.eks. bitumenbaserede banevarer, armeret plastfolie eller fiberduge.

Endvidere opdeles undertage i diffusionstætte og diffusionsåbne undertage.

### Funktionskrav til undertage

Undertage til tegltagsten skal vælges ud fra de brugsmæssige egenskaber som f.eks. robusthed, vandtæthed, UV-bestandighed m.v.

Undertage til tegltagsten skal vælges ud fra kravene i byggeblad nr. 22, Valg af undertage, udgivet af TOP, Træbranchens Oplysningsråd.

Hvilke krav der stilles til undertage under tegltagsten kan bl.a. ses af efterfølgende tabeller, der er et uddrag af klassificeringsskemaer fra byggeblad nr. 22, Valg af undertage, udgivet af TOP:

#### **Tabel 1** *Klassifikation af undertagsmaterialer.*

*Det er en forudsætning, at der udover nedenstående foreligger det nødvendige tilbehør til oplægning og udførelse af detaljer, samt at tilbehøret er tilpasset til undertagsmaterialet.*

#### **Forudsætninger**<sup>1)</sup>

Der skal foreligge dokumentation for materialets brugsmæssige egenskaber, f.eks. vandtæthed, ingen telteffekt, dimensionsstabilitet, UV-bestandighed, robusthed og kemisk resistens. Diffusionsåbne materiale skal have en Z-værdi mindre end 3 GPa s m<sup>2</sup> / kg.

#### **Klasse Kriterier**<sup>1)</sup>

1	Materialet har yderligere på grundlag af erfaringer vist, at det har mange års levetid, og at det om nødvendigt kan fungere som selvstændig tagdækning. Den egentlige tagdækning kan derfor primært vælges af hensyn til udseende (bygningsskarakter).
2	Der skal yderligere foreligge oplysninger om, at materialet forventes at have en levetid på mindst 50 år. Der skal være længere tids praktisk erfaring med brugen af materialet.
3	Der skal yderligere foreligge oplysninger om, at materialet forventes at have en levetid på mindst 30 år. Der skal være nogen tids praktisk erfaring med brugen af materialet.
4	Der foreligger ingen oplysninger fra prøvning og vurdering af materialets forventede levetid.

<sup>1)</sup> *Oplysninger vedrørende materialeegenskaber og forventede levetider kan enten foreligge i form af erfaringer fra mange års tilfredsstillende brug under de forventede brugsforhold eller være resultater af afprøvninger og vurderinger på uvildige institutter.*

*Hvis den forventede levetid er baseret på prøvninger og efterfølgende vurdering, bør prøvningen være baseret på en vurdering af de fremtidige brugsforhold, svarende til typiske danske forhold. Bemærk, at en forventet levetid ikke er ensbetydende med, at materialet under alle brugsforhold vil kunne opnå en levetid af denne længde.*

**Tabel 2** Valg af undertagsmaterialer til forskellige tagdækninger og taghældninger. Hvor der er stor og gentagen påvirkning, f.eks. ved udsat beliggenhed, vælges en bedre klasse end angivet i tabellen. En streg i tabellen betyder, at et undertag ikke er nødvendigt.

Tagdækning	Taghældning, mindst	Laveste undertagsklasse	Forbehold
<b>Tegl</b>			
Vingetagsten	25°	3 <sup>2)</sup>	1) Bør kun anvendes, hvor det er muligt at foretage udbedring af understrygningen
Vingetagsten, S-formet	25°	3 <sup>2)</sup>	
Vingetagsten med understrygning <sup>1)</sup>	40°	-	2) Ved lave taghældninger og ved tagsten med små overlæg skal undertagsmaterialet i hele levetiden kunne tåle UV-lys samt stor og gentagen vandpåvirkning
Falstagsten	25°	3 <sup>3)</sup>	
Falstagsten med understrygning <sup>1)</sup>	35°	-	3) Hvor påvirkningen på undertaget er lille, kan der vælges et undertag fra en klasse under den anførte
Falstagsten med tætningssystem	25°	-	
Bæverhaler	30°	3 <sup>2)</sup>	

Oplægning af undertage skal udføres i henhold til producenternes anvisninger samt i henhold til TOP's byggeblade nr. 21, 22, 23, 24 og 25.

Oplægningen udføres endvidere i henhold til BYG-ERFA erfaringsbladene:

- 971124, Undertage, Opbygning, materialer og projektering
- 971125, Undertage, Udførelse og detaljer
- 970422, Blafrende undertage af banevarer

### Oplægning

Der skal være afstandslister, tykkelse mindst 25 mm under vingetagsten og mindst 34 mm under falstagsten, mellem spær og lægter.

På tagfladen skal afstanden overalt mellem undertaget og lægternes underside være mindst 25 mm henholdsvis 34 mm.

Kravet tilgodeser følgende 3 funktioner:

1. Plantedele og lignende, der med vinden føres ind på undertaget, skal frit kunne føres til tagrenden.
2. Ventilation af hulrum mellem undertag og tegltagsten.
3. Montering af tagstensbinder.

Før oplægning af tagsten påbegyndes skal mureren sikre:

- At der til tage med falstagsten er anvendt mindst 34 mm tykke afstandslister mellem undertag og lægter
- At der til tage med andre tagstensmodeller er anvendt mindst 25 mm tykke afstandslister mellem undertag og lægter

Endvidere bør mureren efterse, at undertaget ikke er beskadiget inden oplægningen påbegyndes. Er undertaget beskadiget gives der meddelelse herom til tilsynet, som kan foranledige, at hullerne tættes.

Tagsten oplægges efter anvisningerne i Tegl 36, Oplægning af tegltage.

Stenene oplægges fra højre mod venstre.

Dækbredden og lægteafstanden opgives af producenten, eller afstandene findes ved en prøveoplægning. En god regel er indledningsvis at afsætte øverste og nederste række tagsten vha. mållægter.

Stenene rettes ind efter snor eller bræt. Overlægget i faldretningen bestemmes af lægteafstanden. Dækbredden bestemmes for vingetagsten af de skrå afskæringer, idet der ved disse skal være så lidt luft som muligt.

Ved oplægning af de store vingetagstentyper kræves en særlig omhyggelig overholdelse af dækbredde og lægteafstand, afstandene må gerne reduceres, men *ikke* øges.

Stenene skal falde sammen og ligge tæt sammen ved de skrå hjørneafskæringer. Under oplægningen kan det ske, at enkelte sten skal "nakkes", dvs. der hugges noget af den øverste skrå hjørneafskæring for at stenene kan være der.

For falstagsten gælder, at stenene skal passe sammen, således at ribberne falder ind i hinanden, som fer og not. Producentens vejledning skal følges.

## **Binding**

Der må kun anvendes den type tagstensbindere, som er foreskrevet af tagstensleverandøren. Tagstensbindere skal leveres sammen med tagstenene.

Binding af tagsten sker under oplægningen. Undtagelsesvis kan sten oplagt til understrykning bindes, når understrykningen er foretaget.

Mindst hver 3. sten skal bindes. De bundne sten skal være jævnt fordelt over tagfladen, diagonalbinding som vist på figur A og B. Ved at binde stenene diagonalt, hvor diagonalen går nedfra fra højre mod venstre, opnår man at hver enkelt sten fastholdes i tagfladen.

Ved binding, hvor diagonalen ikke går nedfra fra højre mod venstre skal mindst hver anden sten bindes.

Herudover skal alle sten bindes i nederste eller næstnederste "vandrette" række ved tagrenden og i yderste række ved gavl og alle sten langs skotrender, omkring ovenlys og ved gennem-brydninger i tagfladen.

På tage med særlig udsat beliggenhed og specielle konstruktioner bør erfaringsmæssigt flere sten bindes. For eksempel skal samtlige sten bindes på mansardtage, og ved vestkysten er reglen den, at mindst hver anden sten bindes. I særlige tilfælde kan det være nødvendigt at skrue stenene fast.



Det skal af den projekterende vurderes, om taget har en særlig udsat beliggenhed ud fra

- bygningens beliggenhed (terrænklasse)
- bygningens udformning
- lokale vind- og turbulensforhold.

Generelt skal man være opmærksom på, at tagsten og binder følges ad. Det vil sige, at producenten leverer både tagsten og binder, idet binderen er udformet og tilpasset til de enkelte tagstenstyper og lægtedimensionen.

Ved større lægtedimensioner skal der anvendes specielle bindere.

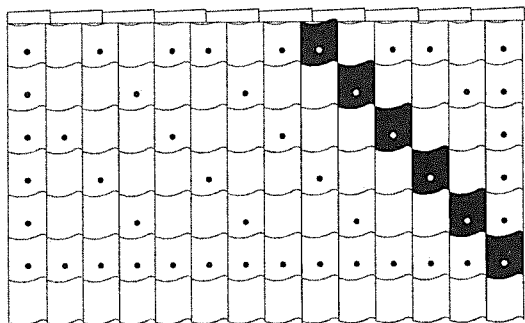

Figur A. Vingetagsten

Placering af JP-tagstensbindere

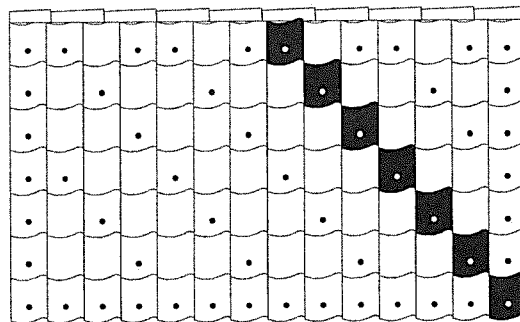

Figur B. Falstagsten

Placering af bindere:  
krampe/klemmer/sidefalsbindere

### Understrygning

Til understrygning anvendes så lidt mørtel som muligt, og en af følgende mørtler skal anvendes:

Enten en hydraulisk kalkmørtel  $KK_h$  50/50/575, 2 dele kulekalk, 1 del jurakalk og 9 dele sand (efter rumfang). Mørtlen kan eventuelt iblandes fæhår (ca. 4 liter pr. 80 liter mørtel, eller kalkcementmørtel KC 60/40/850.

Dersom understrygningsmørtlen - uanset arten - ikke er smidig nok, bør konsistensen forbedres ved yderligere bearbejdning, om nødvendigt ved aktivering. Understrygningen foretages bedst i gråvej, og når tagstenene er fugtige, så mørtlen får gunstige hærdningsbetingelser. Om fornødent må tagstenene fugtes før understrygningen, men de må ikke være blanke af vand, når understrygningen foretages.

Over gavlmur, hvor tagstenene ikke kan understryges, henlægges de i mørtel KC 35/65/650 eller en stærkere mørtel afhængig af miljøpåvirkningen.

Arbejdet må ikke foretages på tidspunkter, hvor der kan forventes frost.

Forbehold: Da ikke alle tagstenstyper er egnede til understrygning, skal eventuel understrygning godkendes af producenten.

## Ventilation

Tage skal være konstrueret og udført på en sådan måde, at der ikke opstår skadelig kondensation i tagkonstruktioner eller på indvendige overflader.

### *Diffusionstæt undertag*

For at der ikke skal opstå skadelig kondensation i ventilerede tage, hvori der anvendes diffusionstætte undertage, skal tagrummet ventileres.

Dette kan ske ved at etablere ventilationsåbninger med et samlet areal på mindst 1/500 af bygningens grundareal. Arealet skal fordeles med mindst 1/1000 ved kip og 1/1000 ved tagfod, jævnt fordelt over tagfladerne.

Se endvidere Bygningsreglement BR 95 og SBI-anvisning 178, Bygningers fugtisolering.

Under vingetagsten kan der eventuelt etableres ventilationsstudse i undertaget, når der er anbragt en dampspærre mod underliggende, opvarmede rum, såfremt det sikres, at der er mindst 25 mm fri luftspalte under rygningen.

Under falstagsten må der ikke etableres ventilationsstudse i undertaget. Ventilationsluften fra tagrummet her skal ledes direkte ud til det fri.

### *Ventilering af hulrum mellem undertag og tagsten*

For alle tagstenstyper skal der i hver tagflade være ventilationsåbninger ved såvel tagfod som kip svarende til en mindst 15 mm fri gennemgående spalte hvert sted ved en husbredde på 8 m og derunder. Ved større husbredder øges ventilationsspaltens bredde proportionalt med den øgede husbredde.

Hvor tagstenenes profil ikke giver et tilstrækkeligt ventilationsareal ved tagfoden kan dette f.eks. opnås ved at montere en præfabrikeret ventilationsliste mellem tagsten og fodblik.

Ved kippen kan det ske via mørtelfrie rygninger, ventilationsrygningssten eller tudtagsten.

For tage med vingetagsten og rygninger lagt i mørtel kan ventilation ved rygningen dog regnes at være i orden, uden at der indlægges tudtagsten.

I tage med falstagsten **skal** rygninger og grater altid lægges mørtelfrie.

Bemærk, at et fuglegitter nedsætter ventilationsarealet med mindst 50%. Ved projekteringen af ventilationsarealet skal der tages højde for dette.

## Tegning M8UC

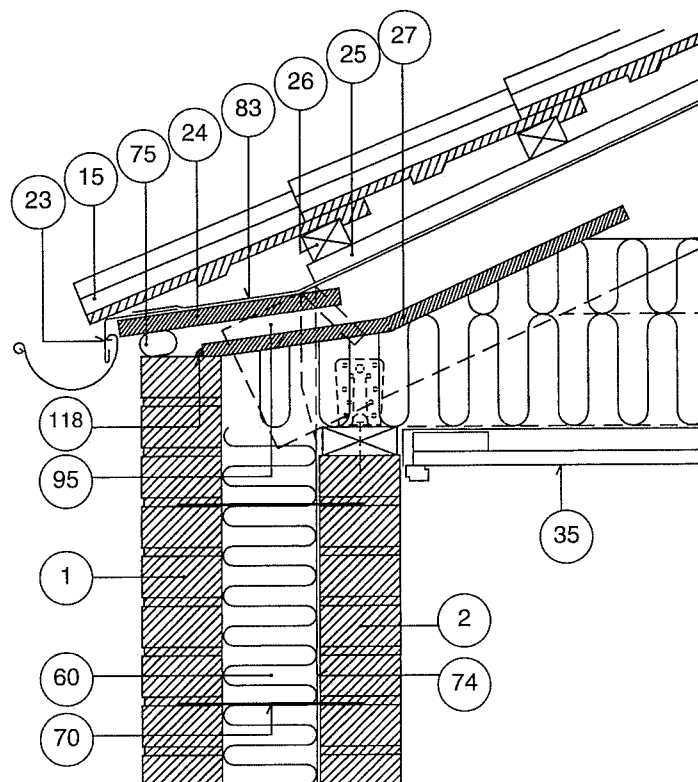

### Tagfod (lodret snit)

- |    |  |     |                       |
|----|--|-----|-----------------------|
| 1  | Tegl i formur                                | 35  | Loft                  |
| 2  | Tegl i bagmur                                | 60  | Isolering             |
| 15 | Tegltagsten                                  | 70  | Trådbinder            |
| 23 | Fodblik                                      | 74  | Forankring af tagværk |
| 24 | Brædder/vandfast krydsfiner                  | 75  | Snefangsrør           |
| 25 | Afstandsliste (25/34 mm for<br>vingetagsten) | 83  | Undertag              |
| 26 | Lægte  | 95  | Ventilation           |
| 27 | Vandfast krydsfiner<br>eller tilsvarende     | 118 | Elastisk fuge         |

## Tegning M9UD

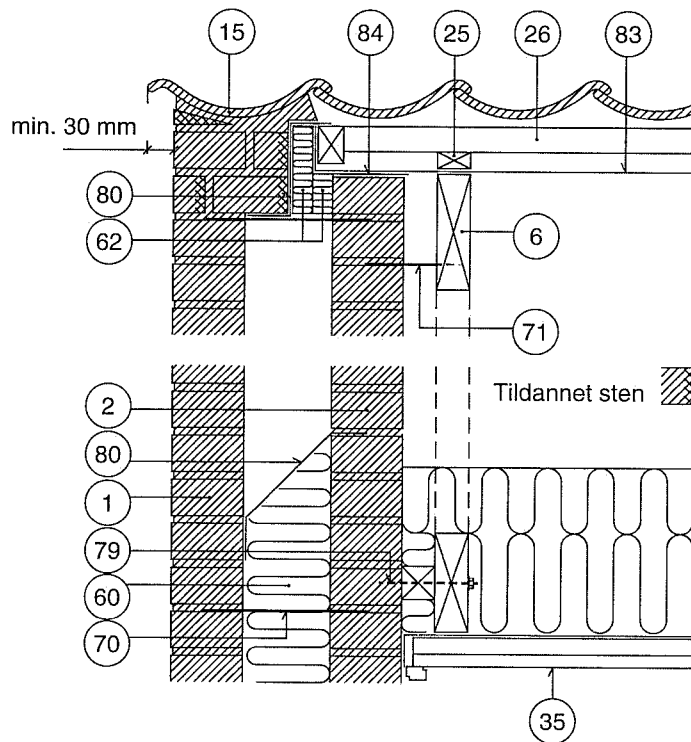

### Gavl (lodret snit)

- |    |   |    |  |
|----|---|----|--|
| 1  | Tegl i formur                                   | 62 | Trykfast isolering                       |
| 2  | Tegl i bagmur                                   | 70 | Trådbinder                               |
| 6  | Spær  | 71 | Trådbinder, indboret                     |
| 15 | Tegltagsten                                     | 79 | Indboret muranker, fastholdt i bjælkelag |
| 25 | Afstandsliste (25/34 mm for vinge-/falstagsten) | 80 | Fugtspærre                               |
| 26 | Lægte   | 83 | Undertag                                 |
| 35 | Loft  | 84 | Svær asfaltpap                           |
| 60 | Isolering                                       |    |  |

## Tegning M7SA

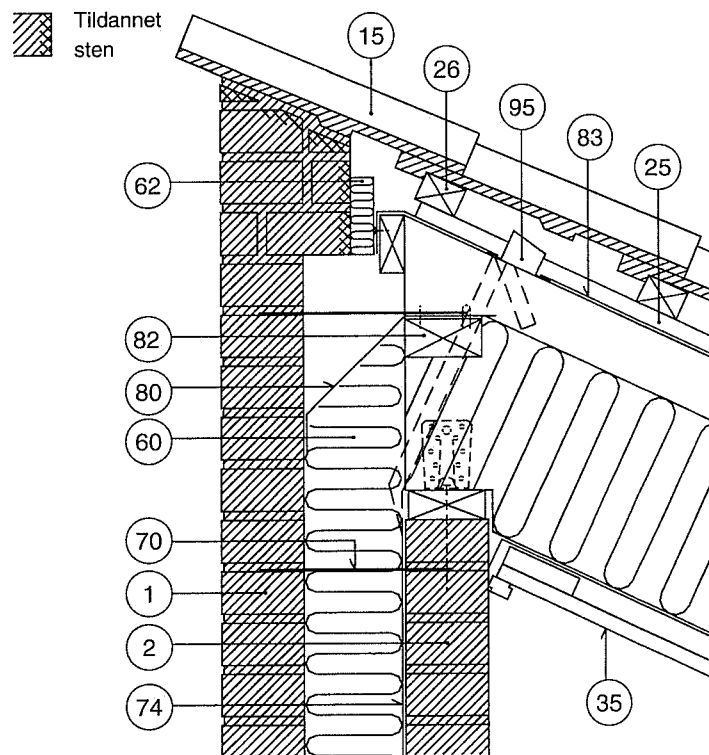

### Tilslutning/tagfod (lodret snit)

- |    |   |    |                       |
|----|---|----|-----------------------|
| 1  | Tegl i formur                               | 35 | Loft                  |
| 2  | Tegl i bagmur                               | 60 | Isolering             |
| 15 | Vingetegltagsten (øverste række af topsten) | 62 | Trykfast isolering    |
| 25 | Afstandsliste (25 mm for vingetagsten)      | 70 | Trådbinder            |
| 26 | Lægte                                       | 74 | Forankring af tagværk |
| 28 | Vandret forankringspost mellem spær         | 80 | Fugtspærre            |
|    |   | 83 | Undertag              |
|    |   | 95 | Ventilation           |

## Tegning M7SB

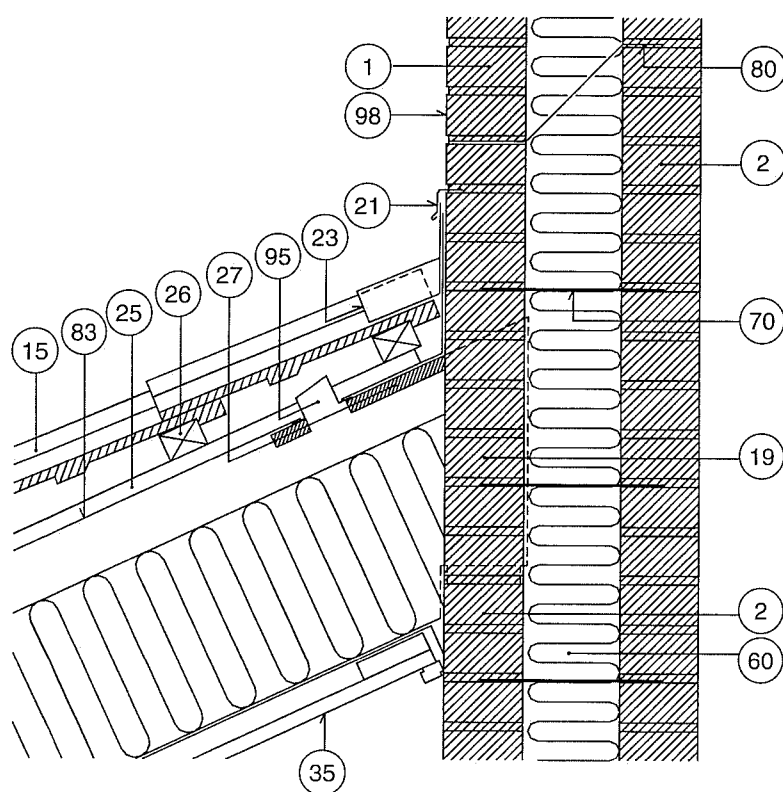

### Tilslutning (lodret snit)

- |    |   |    |                     |
|----|---|----|---------------------|
| 1  | Tegl i formur                             | 27 | Vandfast krydsfiner |
| 2  | Tegl i bagmur                             | 35 | Loft                |
| 15 | Vingetegltagsten                          | 60 | Isolering           |
| 19 | Isolerende byggesten                      | 70 | Trådbinder          |
| 21 | Løskant                                   | 80 | Fugtspærre          |
| 23 | Bly                                       | 83 | Undertag            |
| 25 | Afstandsliste (25 mm<br>for vingetagsten) | 95 | Ventilation         |
| 26 | Lægte                                     | 98 | Åbne studsfiger     |

## Tagdetaljer

### *Rygninger og grater i mørtel*

For at opnå et smukt resultat skal man sortere og udmåle (fordele rygningstenene), inden de oplægges.

Stenene udlægges på et plant underlag efter gratens eller rygningens længde og fordeles med et passende ensartet overlæg.

Dette markeres nu med en streg på tværs af stenene ved hvert overlæg, midten af stenen markeres i for- og bagkant.

Ved oplægningen er det nu nemt at fordele stenene over de streger, der blev afsat på tværs, og på langs lægges stenene mht. retningen efter en snor på midten.

**Bemærk:** I tage med falstagsten skal rygninger og grater altid lægges mørtelfrie.

På tage af bæverhaler, eller vingetagsten anbefales følgende fremgangsmåde:

1. Rygningsstenene lægges ud med undersiden opad og spules rene med en kraftig vandstråle.
2. Inden stenene når at tørre, svummes undersiden overalt med en mørtel af cement og groft sand i blandingsforholdet 1:3, og svummelaget skal derefter hærde uden tørring i mindst 1 døgn. Stenene må altså ikke lægges op dagen efter svumningen. Pas på, at svummemørtlen ikke kommer ud på oversiden af stenene, da det er meget vanskeligt at få fladen ren igen.
3. Renden mellem lægterne i kippen lukkes ved indlægning af murstensstumper (fortrinsvis petringer). Over murstensstumperne opfyldes med mørtel til sådan en højde, at der bliver plads til så meget henlægningsmørtel, at rygningstenen trykkes på plads deri og at der bliver udfyldt helt med mørtel.  
Det skal sikres, at der er mindst 25 mm fri ventilationsspalte under rygningen. I grater sikres denne min. 25 mm frie ventilationsspalte ved at montere en bane bitumenpap oven på lægterne under den mørtel stenene lægges i. Paplaget udlægges stramt og fastholdes til lægterne med papsøm eller lignende.
4. Rygningsstenene lægges i mørtel KC 35/65/650 i moderat miljøklasse. Se afsnittet om Mørtelvalg. Stenen skal trykkes så langt ned, at fugetykkelsen i overlapningen bliver den mindst mulige.
5. Mørtlen renskæres et par timer efter oplægningen. Hvis der skal efterfyldes, skal der anvendes samme mørtel, som den rygningen blev lagt i, og arbejdet skal udføres hurtigst muligt, og i hvert fald samme dag.

De frie mørtelflader på siderne skal stå med en let skråning indad, og såvel de langsgående kanter på stenene som de buede kanter ved overlapningen skal renskæres effektivt, så det forhindres, at der ledes vand ind i mørtelpuden. Når dette arbejde er afsluttet, bør stenene dækkes med våde sække, hvis der er fare for hurtig udtørring.

Arbejdet bør ikke udføres i regnvejr eller i perioder, hvor der kan forventes frost.

## Tegning U10RA

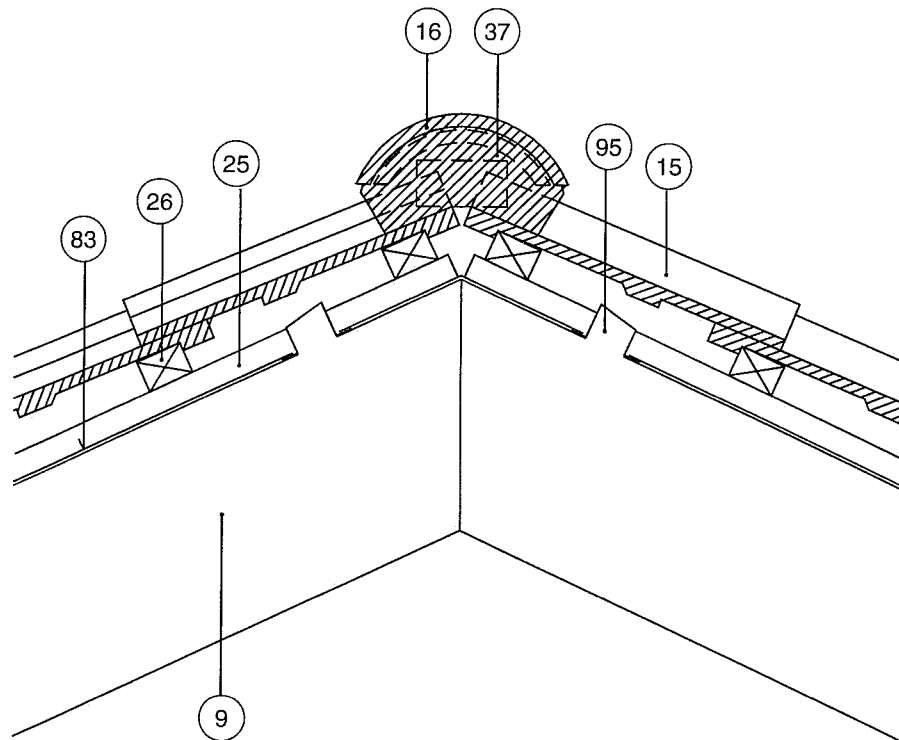

### Rygning i mørtel (lodret snit)

- |    |   |    |   |
|----|---|----|---|
| 9  | Spærhoved                                 | 26 | Lægte                                       |
| 15 | Vingetegltagsten                          | 37 | Mørtelpude med indmurede<br>murstensstumper |
| 16 | Rygningssten                              | 83 | Undertag                                    |
| 25 | Afstandsliste<br>(25 mm for vingetagsten) | 95 | Ventilation                                 |



### **Lægning af rygning uden mørtel**

Hvor undertaget i kippen giver den nødvendige tæthed, kan rygningen udføres mørtelfri. Op-lægningen bliver derved hurtigere og billigere, kan udføres i frostvejr, og rygningen er stort set vedligeholdelsesfri. Der anbringes et specielt beslag for fastholdelse af en topplanke - en ventilationsplanke

### **Snit i mørtelfri rygning**

Principtegningen viser en ventilationsplanke monteret i et gaffelankerbeslag (taghældning 25-35°. Der findes også et slankt topplankebeslag (taghældning  $\geq 35^\circ$ ), hvor undertaget bøjes indad mod kippen af hensyn til plads for nakkeknasten på de to øverste rækker tagsten.

Andre rygningstyper, se Tegl 36, eller producentens vejledning.

### **Tegning U10RC**

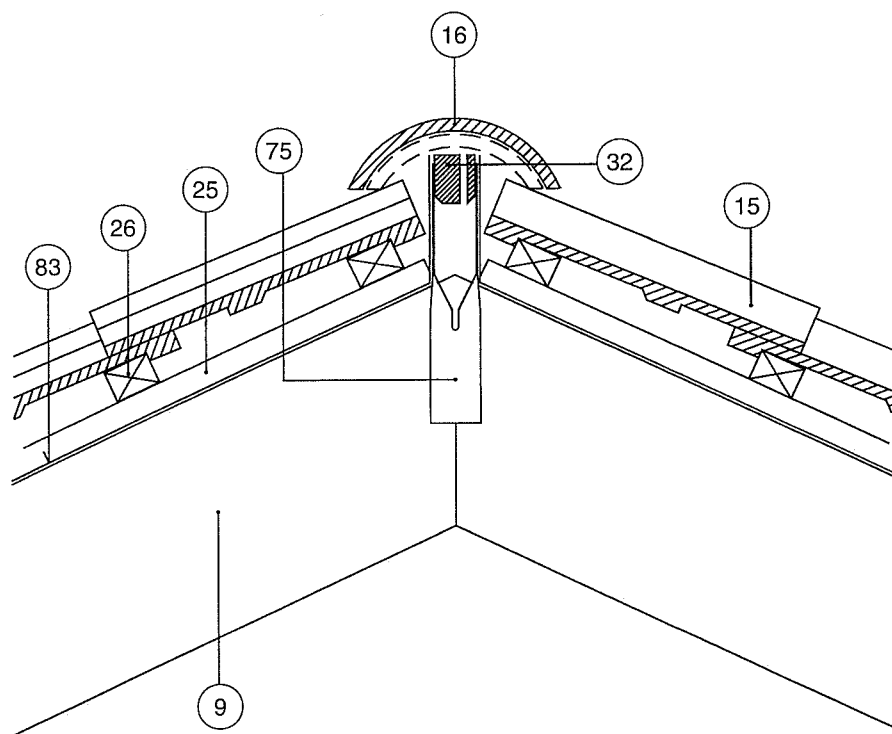

### **Rygning, mørtelfri (lodret snit)**

9	Spærhoved	26	Lægte
15	Tegltagsten, øverste tegltagsten er en topsten	32	Ventilationsplanke
16	Rygningssten	75	Gaffelankerbeslag
25	Afstandsliste (25/34 mm for vinge-/falstagsten)	83	Undertag

Forankring af ½-stens gavl. ½-stens gavl anbefales kun når murværket er beskyttet af et tagudhæng på min. 30 cm.

### Tegning M9UI

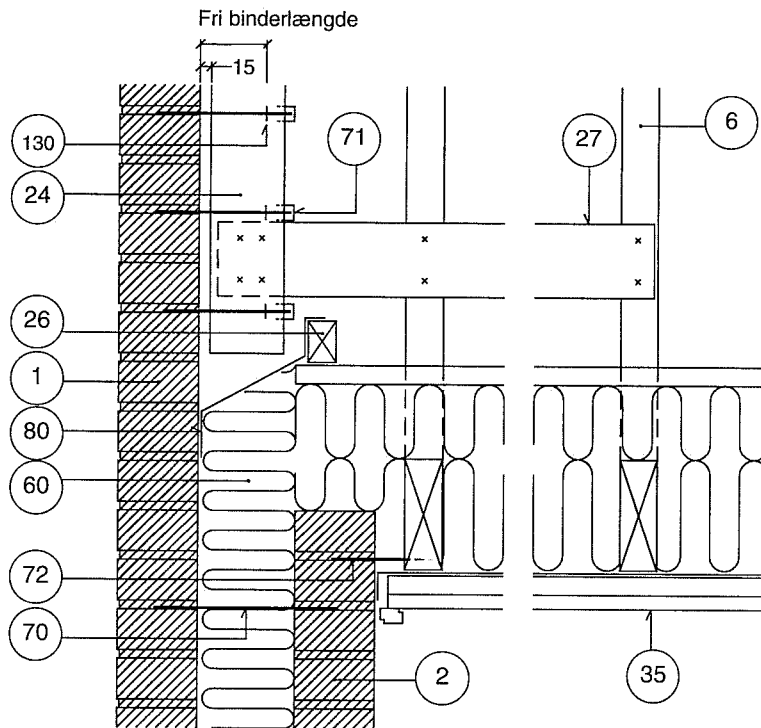

### Gavl (lodret snit)

- |    |  |     |                                   |
|----|--|-----|-----------------------------------|
| 1  | Tegl i formur  | 35  | Loft                              |
| 2  | Tegl i bagmur  | 60  | Isolering                         |
| 6  | Spær   | 70  | Trådbinder                        |
| 24 | Bræt, 25×100 mm, forankres til spær ved fastgørelse til 27 | 71  | Trådbinder, sømmes fast i brættet |
| 26 | Lægte  | 72  | Trådbinder, indboret              |
| 27 | Bræt placeres under spærhoved og forankres til spær        | 80  | Fugtspærre                        |
|    |  | 130 | Forankringspunkt                  |

# Overfladebehandling

## *Pudsning generelt*

Antallet af pudstyper er meget stort, og mørtelsammensætning, lagtykkelser og arbejdsteknik kan variere inden for vide grænser, og en systematisk beskrivelse med gruppering efter fælles karaktertræk er derfor ikke mulig. Her er det valgt at tage almindeligt puds på KC-basis som udgangspunkt.

Det er yderst vigtigt, at der aldrig anvendes tilsætningsstoffer - luft, plastbinder osv. - i mørtlerne, uden godkendelse.

Puds af denne type anvendes normalt med en lagtykkelse på 8-15 mm og kan betegnes som gængs.

Ved gængs pudsning får underlaget først en grundbehandling bestående i, at der påføres et tyndt mørtellag. Dernæst påføres den egentlige pudsmørtel i en eller flere omgange, indtil den ønskede tykkelse er nået. Til slut påføres der så som regel endnu et tyndt mørtellag, f.eks. finpuds. Disse tre arbejdsoperationer bliver i reglen udført med tre forskellige mørtler, og pudset opbygges på den måde af tre forskellige lag, som her bliver kaldt udkast, grovpuds og finpuds.

*Arbejdet er opdelt i 4 trin:*

## **Forbehandling**

Underlagets forbehandling spiller en lige så stor rolle som mørtellagenes sammensætning. Underlaget skal være nogenlunde jævnt, rent og have en svag sugeevne. Fremspringende grater, udragende jernender, søm og lignende fjernes. Grove fordybninger udfyldes enten ved indmuring af teglstykker eller med mørtel alene.

Alt løst materiale fra mørtelklatter og sandkorn til fint støv skal fjernes ved kostning, spuling eller begge dele. Ved spuling af overfladen reguleres tillige sugeevnen, som ikke må være for stor, men heller ikke helt ophævet (en svag sugeevne i underbunden skal bevares).

Yderligere skal sugeevnen helst være ens i alle områder. Materialer som letklinkerbeton, hårdtbrændte mursten og meget tæt beton suger så lidt, at de ikke tåler vanding før pudsning.

Hovedreglen er dog, at der skal vandes. Vanding skal udføres fra slange med spreder og pudsning igangsættes, så snart overfladen er matfugtig og svagt sugende.

*Pudsning af flader, der er blanke af vand, vil ikke lykkes.*

## Udkast

Udkastet skal først og fremmest sikre vedhæftningen mellem puds og underlag. Dernæst skal det regulere sugningen, især fra stærkt sugende underlag som porebeton og letbrændt tegl og fra "lidet" eller ikke-sugende underlag som tæt beton.

Reguleringen skal også gælde uensartetheder i underlagets sugsevne, f.eks. forskelle i murstens og mørtels sugning eller forskelle fra sten til sten i samme mur. Er underlaget af et svagt materiale, kan grundingslaget måske forstærke dets overflade.

Dersom underlaget er nogenlunde jævnt, kan der tyndgrundes. Tyndgrunding koster på underbunden med en kost.

Dersom underlaget er ujævnt, skal der kastes ud. Udkast skal kastes eller sprøjtes på. (Mørtel til udkast, se side 13 og 14.

## Grovpuds

Grovpudset har som hovedopgave at udfylde underlagets fordybninger og gøre fladen plan. Grovpudslaget bliver derfor langt det tykkeste af de tre lag, og får derfor hovedparten af ansvaret for væggenes beskyttelse mod alle de påvirkninger, den kan komme ud for.

Grovpudset skal tillige - sammen med grundingslaget - regulere afsugningen af slutpudset, således at det får en ensartet struktur og farve. Grundingslag og grovpuds kaldes samlet for underpuds.

Grovpudslagets mørtel kan trækkes, kastes eller sprøjtes på, og udføres normalt i en tykkelse på 10-15 mm. Grovpudslagets overflade skal være plan.

Sandet i grovpudsmørtlerne skal helst være groft med korn op til 4 mm i tværmål; de groveste korn bør dog ikke have tværmål, der ligger over halvdelen af pudslagets tykkelse. (Mørteltype til grovpuds, se side 13 og 14.

## Finpuds

Finpudset er det sidste lag, og da det er den afsluttende behandling af væggen eller loftet, skal behandlingen gennemføres sådan, at den færdige overflade tilfredsstillende opfylder kravene om jævnhed, struktur, glans og farve.

Finpudslagets mørtel trækkes i reglen på med stålbræt.

Finpuds må først påføres oven på grovpuds, når dette er 1-5 døgn gammelt. Er overfladen for tør, må den vandes først. Efter at mørtlen er trukket på i et meget tyndt lag, udjævnes (filses) den med et filtsebræt.

Finpudslagets mørtel skal være svagere end grovpudsmørtlen. Sandet i finpudsmørtlen skal være fint med korn op til 1-2 mm afhængig af lagtykkelsen. (Mørteltype til finpuds, se side 13 og 14.

## Overfladebehandling ved påførsel af et tyndt mørtellag

Overfladebehandling med tyndt mørtellag kan defineres som finpuds, der påføres direkte på underlaget - eksempelvis murværk - således at dettes overfladekarakter bibeholdes.

Når der vælges mursten, der senere skal overfladebehandles med et tyndt mørtellag, skal teglværket informeres om, hvad stenene skal bruges til. Det er for at sikre, at det er sten af den rigtige type, der bliver leveret.

Overfladebehandlet murværk skal vedligeholdes. Overfladebehandlet murværk kan evt. visuelt besigtiges hvert 2. eller 3. år, eventuelle skader registreres og udbedring foretages.

Er der tvivl om, hvorvidt en mursten egner sig til overfladebehandling, kan man kontakte et af teglværkernes salgskontorer.

Påførsel af et tyndt mørtellag kan således betragtes som en fællesbetegnelse for følgende overfladebehandlinger:

- *vandskuring*
- *sækkeskuring*
- *filtsning*
- *svumning*
- *berapning*

(Mørteltype til overfladebehandling med et tyndt mørtellag, se side 13 og 14).

Efterfølgende krav til overfladebehandling ved påførsel af et tyndt mørtellag bør overholdes:

- murværk i aggressiv miljøklasse bør ikke påføres et tyndt mørtellag
- overfladebehandling ved påførsel af et tyndt mørtellag på udvendigt murværk må tidligst udføres 1-4 måneder (afhængig af vejrlig) efter opmuring (og fugning)
- vandindholdet i udvendigt murværk må max. være ca. 3 vægt%
- påførsel af et tyndt mørtellag på udvendigt murværk må kun foretages i sommerhalvåret og helst om foråret, idet fuld hærkning skal være opnået inden frost
- påførsel af et tyndt mørtellag må ikke udføres i direkte sol.

## Vandskuring

Vandskuring udføres bedst på blødstrøgne mursten. De anvendte sten skal i udvendigt murværk være frostfaste, og kravet til frostfastheden er større for sten i overfladebehandlet murværk end for sten i blankt murværk.

Murværket skal opføres som blankt facademurværk. Mørtelfugerne skal udfyldes med mørtel helt frem til stenenes forkant. Dette er vigtigt, da der ellers let opstår revner langs stankenterne, og da især hvis der anvendes en cementrig mørtel, og hvis der sker en hurtig udtørring.

I udvendigt murværk stilles samme krav til færdiggørelsen af fugerne som i blankt murværk. Hvis murværket er stærkt sugende, bør der vandes før mørtlen påføres, og hvis der er en hurtig udtørring, bør det også vandes nogle gange de første 1-2 uger efter påførslen.

Som mørtel anvendes tyndtflydende, smidig mørtel, hvis sammensætning varieres efter de klimatiske og mekaniske påvirkninger. Den maksimale lagtykkelse må ikke komme over

0,5-1 mm, og sandets største korn bør normalt højst være 1 mm.

Straks efter påføringen skrubes overskydende mørtel af med ske eller stålbræt. Herefter skures med fladen af en våd mursten, der jævnligt dyppes i vand.

Der skures helt i bund, således at lagtykkelsen bliver lille, og således at fremtrædende sten blive blotlagte. Til slut afkastes overfladen med en tør græskost.

### **Sækkeskuring**

Sækkeskuring udføres bedst på blødstrøgne mursten. De anvendte sten skal være frostfaste, og kravet til frostfastheden er større for sten i overfladebehandlet murværk end for sten i blankt murværk.

Murværket skal opføres som blankt facademurværk. Mørtelfugerne skal udfyldes med mørtel helt frem til stenenes forkant. Dette er vigtigt, da der ellers let opstår revner langs stenskanterne, og da især hvis der anvendes en cementrig mørtel, og hvis der sker en hurtig udtørring. I udvendigt murværk stilles samme krav til færdiggørelsen af fugerne som i blankt murværk. Hvis murværket er stærkt sugende, bør der vandes før mørtlen påføres, og hvis der er en hurtig udtørring, bør det også vandes nogle gange de første 1-2 uger efter påførslen.

Som mørtel anvendes tyndtflydende, smidig mørtel, hvis sammensætning varieres efter de klimatiske og mekaniske påvirkninger. Den maksimale lagtykkelse må ikke komme over 0,5-1 mm, og sandets største korn bør normalt højst være 1 mm. Straks efter påføringen skrubes overskydende mørtel af med ske eller stålbræt. Herefter skures med en tør sæk.

Der skures helt i bund, således at lagtykkelsen bliver lille, og således at fremtrædende sten bliver blotlagte. Til slut afkastes overfladen med en tør græskost.

### **Filtsning**

Filtsning udføres bedst på blødstrøgne mursten. De anvendte sten skal være frostfaste, og kravet til frostfastheden er større for sten i overfladebehandlet murværk end for sten i blankt murværk.

Murværket skal opføres som blankt facademurværk. Mørtelfugerne skal udfyldes med mørtel helt frem til stenenes forkant. Dette er vigtigt, da der ellers let opstår revner langs stenskanterne, og da især hvis der anvendes en cementrig mørtel, og hvis der sker en hurtig udtørring.

I udvendigt murværk stilles samme krav til færdiggørelsen af fugerne som i blankt murværk. Hvis murværket er stærkt sugende, bør der vandes før mørtlen påføres, og hvis der er en hurtig udtørring, bør det også vandes nogle gange de første 1-2 uger efter påførslen.

Som mørtel anvendes tyndtflydende, smidig mørtel, hvis sammensætning varieres efter de klimatiske og mekaniske påvirkninger. Den maksimale lagtykkelse må ikke komme over 0,5-1 mm, og sandets største korn bør normalt højst være 1 mm. Straks efter påføringen skrubes overskydende mørtel af med ske eller stålbræt. Herefter filtses med et pudsebræt, hvorpå der er påklæbet hårdt filt.

Der filtses helt i bund, således at lagtykkelsen bliver lille, og således at fremtrædende sten bliver blotlagte.

Ved filtsning af udvendigt murværk sker det ofte, at laget bliver for tykt, og dette giver sædvanligvis større risiko for senere afskalninger. Endvidere sker det undertiden, at der ved behandlingen med brættet bliver ført ekstra bindemiddel ud i pudslagets frie overflade med krakeleringsrevner til følge.

Såfremt lagtykkelsen ved udvendigt murværk ønskes større, således at der er tale om fuldt dækkende tyndpudslag, skal laget påføres ad flere gange. Det første lag kan således udgøres af et grundingslag - svumning eller tynd udkastning - og det afsluttende, sidste lag, kan derefter udføres som tidligere beskrevet. Det afsluttende, sidste lag må først påføres, når grundingslaget er 1-5 dage gammelt.

### **Berapning**

Berapning er ikke egnet til udvendigt murværk.

Berapning udføres ved at trække et lag mørtel på teglvæggen i et så tyndt lag som muligt. Mørtlen skal være af konsistens som vælling, og den påføres med stålbræt i retningen nedefra og op. Er væggen meget tør, vil det lette arbejdet at vande først. Når mørtlen er tørret noget, udjævnes mørtellaget ved hjælp af græskost eller hvidtekost og vand. Afkostningen skal foregå i skrå retning, således at kosten ikke fjerner mørtel fra fugerne, men tværtimod fylder dem. Til slut koster overfladen med en tør græskost.

### **Svumning**

Svumning er en overfladebehandling, hvor overfladen af murværk eller beton dækkes med svumningsmørtel - ufarvet eller ædelmørtel - som påføres med kost til fuld dækning.

### **Farvet puds**

Hvis der ønskes en farvet overflade, kan dette opnås ved at pudse med farvet mørtel i stedet for at kalke eller male. Arbejdet må dog udføres med stor omhu, hvis resultatet skal blive godt.

*Pudsearbejdet med indfarvet mørtel foregår som beskrevet under Pudsning/Overfladebehandling ved påførsel af et tyndt mørtellag.*

Det anvendte farvestof må ikke reagere med mørtlens bindemiddel, og det bør ikke være opløseligt i vand. Endvidere skal farvestoffet være lysægte, mat, kalk- og cementbestandigt (alkali-fast) og må ikke i væsentligt omfang indeholde vandopløselige salte.

Der må ikke anvendes jernvitriol som farvestof tilsat mørtlen, idet dette farvestof virker retarderende på mørtlens hærdning.

Hvis der skal opnås et godt resultat, er det vigtigt, at murværket har en ensartet sugeevne - dels af hensyn til pudsearbejdets udførelse, dels af hensyn til udseendet bagefter. En uensartet sugeevne - f.eks. forskelle i sugeevnen fra mursten til fuger - kan i perioder give varierende vandindhold i pudslaget med farveforskelle til følge. Dette forhold ses undertiden for vandskuret murværk. Der kan også opstå farveforskelle mellem sten og fuger ved vandskuring af murværk med tilbageliggende fuger.

Der skal pudses kontinuerligt i sammenhængende områder. Bemandingen skal afstemmes efter, at dette kan ske.

Ofte opnås det bedste resultat, når murværket grundes, før det bliver pudset med farvet puds. Et sådant grundingslag har til formål dels at gøre underlagets sugeevne ensartet, dels at sikre en god vedhæftning og ensartet lagtykkelse. Ved grunding påføres et tyndt mørtellag. Laget koster på, og mørtlens konsistens skal være således, at porerne efter kosten bliver stående.

Ved pudsning med indfarvet mørtel kan der ofte forekomme farveforskelle - eksempelvis mellem sammenstødende felter. Pudslaget kan efter udtørring evt. laseres med indfarvet kalkvand eller kalk til udligning af farveforskelle. Der anvendes samme type farvestof som i den indfarvede mørtel.

Ved pudsning med grundingslag, grovpuds og slutpuds kan der med fordel slutpudses med en farvet puds.

Det sikrer en større grad af ensartethed.

Der bør ikke anvendes farvet puds, hvis underlaget ikke er tørt - eksempelvis skal grovpuds være tilstrækkelig tør inden slutpuds påføres. Hvis underlaget ikke er tilstrækkelig tørt, er der risiko for udvaskning af kalk fra det farvede pudslag med hvide skjolder til følge.

## **Kalkning**

Kalken skal være vellagret kulekalk. Hydratkalk er ikke egnet til kalkning, sandsynligvis på grund af større indhold af grovere kalkpartikler.

Til kalkning af udvendigt murværk frarådes anvendelse af kalk med plastbinder eller lignende. Plastbinder i kalklag nedsætter kalklagets gode diffusionsåbenhed, og der er eksempler på, at efterfølgende behandlinger ikke kan binde til det eksisterende lag.

*Kalkning udføres bedst med hårkoste. Slidte græskoste er dog anvendelige.*

Kalkning udføres i perioder, hvor luftens fugtighed er høj. Det vil normalt sige forårs- og efterårsperioder uden for perioder med frost. Dette er vigtigt for kalkens hærdning. Kalken hærdner ved optagelse af kuldioxid fra luften, og denne optagelse sker kun mærkbart, når fugtindholdet i kalklaget er mellem ca. 0,5 og 7 vægt%.

Kalkning kan foretages direkte på blankt murværk, og her er murværk med røde, blødstrøgne eller håndstrøgne sten bedst egnet. Ofte bliver murværket dog i forvejen påført et tyndt pudslag f.eks. et vandskuringslag eller et tykkere lag påført af flere gange. Som pudsmørtel er kalkrige mørtler bedst egnede, og mørtlerne bør ikke være mere cementrig end kalkcementmørtel KC 50/50/700.

Puds med højt cementindhold kan nedsætte kalkens vedhæftning.

En grunding med følgende blanding kan i nogle tilfælde forbedre kalkens vedhæftning.

### **Sandkalk:**

1 rummål meget fint kvartssand

4 rummål vellagret kulekalk

3 rummål kalkvand,

der kan fortyndes med yderligere kalkvand.

*Blandingen kan også benyttes til grunding af murværk i bygninger med udsat beliggenhed.*



### ***Tilberedning af kalkvand:***

1. En portion kalkdej (kulekalk) hældes over i en balje eller spand, og der tilsættes vand. Forholdet mellem kalkdej og vand skal være 1 kg kalkdej til ca. 5-6 liter vand.
2. Blandingen røres/piskes ud til ensartet konsistens.
3. I løbet af et døgn vil kalken synke til bunds, og den klare opløsning over det bundfældede kalk er det, der betegnes som kalkvand. På overfladen vil der være dannet en hinde af kalkkrystaller, og denne bør fjernes, før kalkvandet aftappes. Kalkvand bruges i forbindelse med hvidkalkning.  
Processen kan gentages flere gange.

### ***Tilberedning af hvidtekalk (kalkmælk):***

1. En portion kalkdej hældes over i en balje, og der tilsættes vand. Forholdet mellem kalkdej og vand skal være 1 kg kalk til ca. 4-8 liter vand.
2. Blandingen røres/piskes ud til ensartet konsistens.
3. Det er nødvendigt med mellemrum at omrøre kalken under brugen, idet kalken synker til bunds under henstand. Kalken kan godt blandes flere dage i forvejen. Hinden på overfladen skal fjernes, før hvidtekalken bruges.

### ***Udførelse af hvidkalkning/krav til underbund:***

1. Vægfladen rengøres for løstsiddende materiale med almindelig kost og et skrabejern.
2. Der vandes med kost eller slange med strålespids, der kan indstilles til spredning. Ved kalkningen skal bunden være så fugtig, at der kan kalkes vådt i vådt, og således at der ikke bliver stød og striber i kalklaget. Ofte vil supplerende vanding være nødvendig løbende under arbejdet.
3. Nyt puds grundes med kalkvand.
4. Herefter kalkes med den tilberedte hvidtekalk.  
Der kalkes til fuld dækning, hvilket for nyt puds i reglen vil sige 3-4 gange. Der bør gå mindst ½-1 døgn mellem hver strygning.
5. Til slut stryges fladen med kalkvand.

Kalkningen skal udføres med en tynd blanding - tyndtflydende som mælk.

Anvendelse af tykke blandinger medfører ofte afskalninger. Det er bedre at kalke flere gange med en tynd blanding end få gange med en tyk. Det har været en gammel regel, at kalkmælken skal være så tynd, at den kun efterlader et tyndt gennemsigtigt slør på neglen, når en finger har været dyppet ned i blandingen.

Endvidere er det vigtigt, at murværket bliver vandet, før der kalkes, og om nødvendigt imellem kalkblandingerne, når behandlingen gentages flere gange. Vandingen har til formål at sikre, at der kalkes vådt i vådt, og at underbunden er ensartet sugende under kalkbehandlingen. Dette skal medvirke til, at der bliver påført et ensartet tyndt lag, og at der ikke bliver striber i laget.

### **Indfarvet kalk**

Udrørt hvidtekalk (kalkmælk) kan erfaringsmæssigt indeholde op til ca. 10% farvepulver uden væsentlig afsmitning.

Der er ikke plads til flere farvekorn imellem kalkkrystallerne, og indfarvet kalk vil aldrig blive så mørk i farverne. Ønskes mørkere farver, må der kalkes flere gange med samme farvedose-ring.

Til indfarvning af kalk anvendes kalk - og lysægte pigmenter, som f.eks. jordfarverne okker, terra di Siena og engelsk rød, men også andre farvepigmenter kan anvendes. Forhør nærmere herom hos leverandøren.

Farvepigmenterne udblødes i kalkvand i mindst et døgn før brug, tilsættes hvidtekalk i den ønskede dosering og påføres murværket som anført under kalkning.

Før den indfarvede hvidtekalk blandes, skal der altid udføres prøveblandinger og prøvestrygninger. Efter endt tørretid kan det afgøres om farverne passer, eller de skal ændres. Når endelig farve er fundet, skal der altid blandes så meget, at blandingen rækker til en hel side, altså fra hjørne til hjørne hele vejen oppefra og ned.

### **Lasering med indfarvet kalkvand**

Hvor der ønskes laserede overflader kan puds og murværk laseret med indfarvet kalkvand; dog ikke på puds med højt cementindhold.

Farvepigmenter udblødes i kalkvand mindst et døgn før brug. Det anbefales at udføre prøver på den ønskede bund. Efter endt tørretid kan det afgøres om farverne passer, eller de skal ændres.

Lasering med indfarvet kalkvand skal gennemføres i skygge. Væggene fugtes, så indtrængningsdybden forbedres og således, at en kraftig udtørring undgås.

Arbejdet skal udføres i én arbejdsgang og afsluttes på steder, hvor man ikke kan se farveforskelle, f.eks. ved hjørner, muråbninger, tagnedløb, vandrette fremspring eller lignende.

Lasering med indfarvet kalkvand kan endvidere tjene som bundfarve til en følgende kalkning med indfarvet kalk.

### **Maling**

Murværk, såvel blankt som pudset eller på anden måde overfladebehandlet, kan malerbehandles. Behandlingsmåden må dog betegnes som noget problematisk, men skulle man ønske en sådan behandling, må i hvert fald følgende iagttages:

Murstenene skal være af høj kvalitet. I en ydermur, som skal males, stilles der større krav til murstenenes modstandsdygtighed mod frost end i en ydermur, som ikke skal males.

Murværkets vandindhold skal være det mindst mulige, når malingslaget påføres, og man må aldrig male umiddelbart efter opførelsen af murværket. I de fleste tilfælde bør malingen på nyt murværk udsættes i et år eller to.

Murværket må ikke kunne optage nævneværdige vandmængder, efter at malingslaget er påført, og det bør derfor sikres, at murværket er muret med fyldte fuger. I en ydermur, som skal males, stilles der større krav til murværkets tæthed mod slagregn end en ydermur, som ikke skal males.

Murværkets overflade skal være ren, når der males, så malingslagets vedhæftning kan blive den bedst mulige. Snavs, løs mørtel og udblomstrede salte bør derfor børstes af umiddelbart før malerarbejdet indledes, og eventuelle reparationer bør være foretaget i god tid forud.

Der findes et meget stort antal vidt forskellige facademalinger på markedet. Et ikke diffusionsåbent malingslag på udvendigt blankt murværk vil i mange tilfælde kunne fremkalde skader, som regel som følge af udskillelse af krystaller lige bag overfladen, hvorved ikke blot malingen, men også teglstenene kan skalle af, eller som følge af frost på tidspunkter, hvor vandindholdet i murværket er stort.

### **Imprægnering**

Erfaringerne viser også, at siliconerne ganske rigtigt har stor vandafvisende virkning, så længe de er intakte, men med tiden slides de, eller nær overfladen nedbrydes de af ozon og ultraviolet lys.

Siliconebehandlet murværk patinerer anderledes end ikke behandlet murværk, og behandlede områder vil derfor i løbet af nogen tid skille sig ud fra ikke behandlede områder.

*En eventuel imprægnering bør i forvejen godkendes af murstensleverandøren.*

Dilatationsfugerne skal for det første indføres overalt, hvor belægningen afbrydes, dvs. langs væggene og ved søjler, fundamenter, afløbsriste og lignende. Dernæst skal de indføres som begrænsning for felter, som allerhøjst må være 30-40 m<sup>2</sup> og helst mindre, og ingen sidelinie må være over 8 m. Har gulvet fald, bør dilatationsfugerne ligge langs de højeste og dybeste linier, dersom det kan gennemføres.

### ***Rengøring efter lægning***

Der kan under visse omstændigheder fremkomme hvide saltudslag (udblomstringer). Sådanne udslag fjernes med støvsuger eller ved tør børstning. Eventuelle fastsiddende dele tørres bort med en fugtig klud eller lignende.

Fastsiddende mørtelrester, der endnu ikke har kunnet fjernes på anden måde, må fjernes ved hjælp af de specielle rengøringsmidler, der benyttes til keramiske gulve. Saltsyre og andre stærke syrer må ikke anvendes til at gøre teglgulve rene med.

Vedligeholdelse af teglgulve bør ske efter teglleverandørens anvisning.

## **Udendørs belægninger i tegl**

### ***Teglklinker og hårdtbrændte teglsten***

Teglklinker er det naturlige valg til alle former for belægninger. Ikke blot i haver og parkanlæg, men også hvor belægningen udsættes for stor belastning, som på veje og parkeringspladser.

Klinker leveres i følgende formater:

228×112×53 mm

97×97×53 mm

240×118×52 mm

Klinkerne leveres i farverne røde, brune, rødbrune og med farvespil.

Enkelte producenter leverer hårdtbrændte teglsten til terrasse- og stibelægninger.

Med hensyn til egenskaber henvises til producenternes erfaringer og datablade.

### ***Forarbejde***

Før man påbegynder lægning af teglstenene, er der visse forarbejder, der må gøres, for at sikre et godt resultat.

Afsætning af linier og højdemål må være nøjagtig. Højdepælene må placeres sådan, at de ikke er i vejen for de forskellige arbejdsmanøvrer. Højdepælene slås i jorden, så overkant angiver belægningens færdige højde eller afretningslagets overside. Belægningen skal lægges med fald, således at vandet bortledes fra overfladen.

Udgravning skal i dybde afpasses til bundlag, læggesand og belægning. Bund og sider skal bære og støtte bundlaget og bortlede vandet. Bunden af udgravningen skal være jævn og komprimeres med tromle eller støder og af hensyn til vandafledning have fald ud til siderne. Dræning og bortledning af vandet er især vigtig de steder, hvor udgravningen danner et bassin, og hvor jorden er lerholdig.

Belægningen skal hvile på et solidt bundlag, der skal være så elastisk, at det kan give efter for tryk uden at bryde sammen. Bundlaget kan være stabilt grus eller bundsikringsgrus, der komprimeres eller vibreres med vibrator. Bundlaget er altså både fundament og drænlag.

Sandlaget kan nu lægges oven på bundlaget og lægning af stenene påbegyndes.

Ved mindre arealer såvel som ved større arealer kan man med fordel anvende afretningsskinner og afretterbræt. Skinnerne lægges ud i hver side i højde med stenenes underside; man må regne med en vis overhøjde for sætning. Afretterbrættet trækkes på kant, og man opnår en helt plan sandflade, hvorpå stenene lægges. Normalt lægges stenene med 2-3 mm fuge for fugning med sand.

Fugematerialet bør være strandsand, som fejes ned mellem stenene, herefter kan belægningen komprimeres ved brug af vibrator med gummisko.

Belægningsstenene kan lægges i et utal af mønstre. I almindelighed må det siges, at jo enklere et mønster er, jo smukkere er det. Stenene er i deres farve og struktur så varierede, at man alene herved opnår det spil og den stofflighed, der kan være ønskelig i belægningen.

Belægningen kan afsluttes med uregelmæssig kant, svarende til det forbandt, der er anvendt, hvilket ofte er det smukkeste i forbindelse med græs og planter. Ønskes en præcis afslutning, kan der udføres en kantning af belægningen.

## Renovering

Inden renovering af en bygning påbegyndes, er det vigtigt at undersøge bygningen for at få et klart billede af bygningens tilstand og årsagen til eventuelle svigt samt at opstille principper for renoveringsarbejdet.

Der indledes med en forundersøgelse.

### Forundersøgelse

Forundersøgelsen omfatter en registrering af den skadede/nedslidte bygning mht.:

- bygningens opførelsestidspunkt
- bygningens tidligere anvendelse
- bygningens hidtidige lastpåvirkning.

Bygningens opførelsestidspunkt kan være en hjælp mht. fastlæggelse af detailløsninger og hvilke materialer, der indgår i byggedelene, eller når de enkelte materials sammensætning skal bestemmes ved laboratorieanalyse, eksempelvis en mørtels blandingsforhold.

Bygningens tidligere anvendelse kan få betydning for den nøjagtige fastlæggelse af skadesårsagen. Ud fra oplysninger om bygningens tidligere anvendelse/hidtidige lastpåvirkning fastlægges den hidtidige lastpåvirkning på bygningen i overensstemmelse med DS 410, Last på konstruktioner.

Under forundersøgelser bør et eller flere af følgende forhold registreres afhængig af konstruktionernes art:

- Er der sket afskalninger fra mursten og/eller mørtelfuger.
- Er der konstruktive forhold, der har medvirket til skader på murværket.
- Er der konstruktioner, der skal ændres.
- Er der indlagt fugtspærre mellem sokkel og murværk eller kan opstigende grundfugt på anden måde beskadige murværket.
- Er der revner i murværk og/eller pudslag.
- Er der sket afskalninger fra pudslaget eller sidder dette løst.
- Er murværket overfladebehandlet med diffusionstætte materialer.
- Er der tegn på vandopløselige salte i murværket.
- Er murværket misfarvet og skal der foretages en afrensning af dette.

Som hovedregel gælder det, at man skal registrere meget mere, end der umiddelbart synes at være brug for.

### Tilstandsvurdering

Resultatet af forundersøgelsen sammenfattes i en tilstandsvurdering. Ved en tilstandsvurdering skal det skønnes, hvor stor styrke og holdbarhed de enkelte bygningsdele har. Dette kan være en vanskelig disciplin og udover omhyggelighed kræves der i de fleste tilfælde også en del byggeteknisk indsigt og materialekendskab.

Laboratorieanalyser, der bestemmer en mørtels blandingsforhold og kornstørrelsesfordeling, indhold af vandopløselige salte i murværket, eksisterende, udsavet murværks styrkeforhold, aktuelle fugtindhold i murværk mv. kan være en betydelig hjælp i den samlede vurdering.

## Projekt

Inden renoveringsarbejdet påbegyndes er det i mange tilfælde nødvendigt at udarbejde et projekt.

De forudsætninger, en renovering af en muret bygning skal underkastes, kan kort beskrives under følgende:

- bygningers fremtidige anvendelse
- almindelige myndighedskrav
- særlige myndighedskrav.

Den fremtidige anvendelse skal ses i forhold til en ændring fra bygningens hidtidige anvendelse med hensyn til:

- miljøpåvirkning på materialer og bygningsdele
- mekaniske påvirkninger på materialer og bygningsdele
- lastpåvirkninger på bygningskonstruktioner.

De almindelige myndighedskrav, den renoverede bygning skal underkastes, fremgår af de vejledninger, anvisninger og normer, den/det pågældende materiale, bygningsdel, bygningskonstruktion mv. henhører under.

Inden en renovering af fredede bygninger kan iværksættes, skal der ansøges om godkendelse af det pågældende projekt ved Planstyrelsens bygningsbevaringskontorer.

Denne ansøgning kan udelades, såfremt renoveringen kun omfatter almindelig vedligeholdelse.

Planstyrelsen kan især stille krav om ikke at renovere med andre materialetyper, end der hidtil har været benyttet i den pågældende bygning, der er behæftet med fredningsklausuler. Ved udbedring af opståede skader i muret byggeri, der er behæftet med fredningsklausuler, stilles der især krav om ikke at ændre på eller udbedre med anden mørteltype end den, bygningen oprindeligt er opført med.

Dette indebærer som regel, at der ikke må anvendes cementbundne mørtler - eksempelvis kalkcementmørtler.

Ikke-fredede bygninger kan også være behæftet med en bevaringspligt, der i sådanne tilfælde kan være beskrevet i kommunale lokalplaner og lign., hvor de lokale bygningsmyndigheder har opstillet et minimum af krav til renoveringen.

For murværkskonstruktioner, der opføres af nye materialer, kræves det i DS 414, at de skal henregnes under en af følgende miljøklasser:

- aggressivt miljø
- moderat miljø
- passivt miljø.

Ved renoveringsarbejder skal de eksisterende materialer og bygningsdele bibeholdes i videst mulig udstrækning, hvorimod de eksisterende bygningskonstruktioner skal ændres, således at de kan overholde de krav, der skal stilles til den renoverede bygning.

For murværkskonstruktionerne indebærer dette, at der især stilles krav til en ændring af de eksisterende vægkonstruktioner, således at disse ofte skal henregnes til en anden miljøklasse end den, de var opført under.

For ydervægskonstruktioner er det især de ændrede krav til varmeisolering, der ofte resulterer i et krav om efterisolering, der derved bevirker, at disse konstruktioner skal henregnes under en anden miljøklasse end den oprindelige.

Omfattende bygningsrenoveringer medfører endvidere ofte, at eksisterende indervægge får en helt anden "placering" i bygningen, der ligeledes kan resultere i en ændring af miljøklassen.

Krav til materialer og bygningsdele som følge af mekaniske påvirkninger stilles af bygherren som et anvendelseskrav til det pågældende rum, hvori disse materialer og bygningsdele indgår.

Som følge af ændrede belastninger på murværkskonstruktioner i forbindelse med renovering af eksisterende murværksbygninger, vil det ofte være nødvendigt at kende murværkets basisstyrker for ved beregning at kunne fastlægge dette murværks nøjagtige bæreevne.

I forbindelse hermed kan der udtages prøver af det eksisterende murværk til styrkeforsøg i laboratoriet.



## Misfarvet murværk

Teglprodukter patinerer normalt smukt, med der kan forekomme misfarvninger på et stykke murværk, og som omtalt under afsnittet om afsyring er det desværre ikke ualmindeligt, at man ved næsten alle former for misfarvninger forsøger at rense murværket ved en afsyring. En afsyring tjener som nævnt først og fremmest til at rense en murflade for kalk, og ved man ikke, hvad en misfarvning består af, må det tilrådes at søge dette oplyst samt undersøge, hvordan den eventuelt kan fjernes (tal f.eks. med Teknologisk Institut, Murværk).

Udvendigt murværk kan især blive misfarvet af, at:

- luftens svævestøv har afsat sig på murværkets synsflade,
- regnvands forsurening, der skyldes den almindelige luftforurening, går i forbindelse med mørtelmateriale i murværket og danner gips. Denne gips afsætter sig herefter på murværkets synsflade.

Misfarvninger, der skyldes luftens svævestøv, kan forsøges fjernet med vandspuling, hvor der arbejdes med lave tryk (0,5-3 bar) med en blanding af vand, luft og blæsemiddel. Som blæsemiddel kan anvendes fint sand eller calciumkarbonat, men bedre er det måske at anvende grafit, glaspulver eller andre tilsvarende materialer.

Misfarvninger, der skyldes gipsaflejring, kan forsøges fjernet ved vandsivning med eller uden tilsætning af kemikalier.

Bliver der nødvendigt at anvende sandblæsning for at få et stykke murværk rensat, må man være opmærksom på, at et tyndt overfladelag (brandhuden) fjernes fra stenenes synsflader, således at de nok bliver rene; men er betingelserne ikke til stede, kan de hurtigt igen blive misfarvet, fordi overfladen er blevet mere ru og mere porøs end før sandblæsningen. Skal en facade, der igennem en årrække er blevet snavset f.eks. på grund af fine støvpartikler i luften, renses, vil dette ofte kunne gennemføres med held ved en behandling med damp eller hedt vand. Der findes specialfirmaer, der udfører dette arbejde. Det er meget vigtigt, at man ved rensningsforsøg først prøver på et lille område, før den endelige rensning foretages.

<b>Lav og mos</b>	kan fjernes ved mekanisk rensning - f.eks. vand under tryk.
<b>Algevækst</b>	kan fjernes ved mekanisk rensning eller i mange tilfælde ved damprensning.
<b>Saltpeterudslag</b>	viser sig som et hvidt pulver, der trænger frem på murstenenes overflade i takt med murens udtørring. Det eneste, man kan gøre, er at børste det hvide pulver væk fra overfladen for ikke at få det indsuget ved næste regnvejr. I løbet af nogen tid vil der ikke vise sig mere, og facaden vil antage sin normale farve. I sjældne tilfælde kan udslaget vedvare, eller det kan være mindre uskyldigt end først antaget. I så fald bør man som foran nævnt søge oplysninger om udslagets art og fremgangsmåden for dets fjernelse.

Salpeterudslag er en populær betegnelse for hvidlige udfældninger på murværket. De hvidlige udfældninger er i virkeligheden ikke salpeterudslag, men mursalte (Kalium, Magnesium, Calcium mv.), som er naturligt forekommende i leret.

## **Vedligeholdelse og drift**

Murværk og tegltage kræver normalt et minimum af vedligehold.

Eftersyn af udvendigt, blankt murværk foretages visuelt med intervaller på 3-5 år afhængig af miljøpåvirkningerne.

På tegltage foretages et eftersyn noget oftere.

Ovennævnte eftersyn foretages som en besigtigelse, hvor skadessymptomer registreres og efterfølgende udbedres.

Teknologisk Institut, Murværk udgav i 1991, Vejledning i vedligeholdelse af murværk og tegltage.

## Definitioner

Aggressivt miljø:	Særligt fugtigt miljø eller miljø med tilstedeværelse af aggressive stoffer som f.eks. salt- eller røgholdig atmosfære.
Armeret murværk	Murværk, hvori stænger eller armeringssystemer, sædvanligvis af stål, er indstøbt i mørtel eller beton, således at alle materialerne samvirker ved optagelse af påvirkninger.
Armeringssystemer	Præfabrikeret armeringsgitter bestående af mindst 2 parallelle armeringsstænger med en påsvejst gitterudfyldning bestående af armeringsstænger.
Basisstyrker:	Murværkets styrkemæssige egenskaber under hensyntagen til såvel murstens- som mørtelegenskaber bestemmes som angivet i DS 438.14 ved prøvning.
Blokke:	Blokke er byggesten, hvis basishøjde er mindst 185 mm.
Blokkklasse:	Blokkes blokkklasse er afledt af blokkenes trykstyrke i MPa. De deklarerede værdier angives med spring på 0,5 MPa indtil 5,0 MPa og derefter med spring på 1,0 MPa. Trykstyrken bestemmes som angivet i DS 438.1.
Bruttodensitet:	Byggestenens tørmasse divideret med totalrumfanget uden fradrag af eventuelle huller, men med fradrag af udspæringer.
Brændt kalk:	Ulæsket, brændt kalksten (i form af stykker eller finmalet pulver), CaO.
Byggesten:	Fællesbetegnelse for mursten og blokke.
Cementmørtel, C-mørtel:	Mørtel fremstillet af cement, sand og vand, eventuelt med tilsætningsstoffer.
Forbandt:	Systematisk sammenføjning af byggesten ved forsætning af studsfulger.
Funktionsmørtel:	Mørtel, der er foreskrevet og fremstillet til at opfylde fastlagte egenskaber og underkastet prøvningskrav.
Hulmur med stenbindere:	Dobbeltmur af byggesten, hvor to massive mure er samvirkende, idet de er indbyrdes forbundet ved byggesten, der er muret i forbandt med begge mure.
Hulsten:	Hulsten er mursten med huller vinkelret på liggefladen.
Hydratkalk:	Brændt kalk læsket med netop det kvantum vand, der er nødvendigt for at danne tørt pulver.
Hydraulisk kalk:	Brændt kalk fremstillet af egnede, lerholdige kalkarter. Mørtel fremstillet af hydraulisk kalk har hydrauliske egenskaber, dvs. mørtlen kan afbinde uden tilgang af luft.

Kalkcementmørtel, KC-mørtel:	Mørtel fremstillet af hydratkalk eller kulekalk, cement, sand og vand, eventuelt med tilsætningsstoffer.
Kalkhydrat:	Ren calciumhydroxid, $\text{Ca}(\text{OH})_2$ .
Kalkmørtel, K-mørtel:	Mørtel fremstillet af hydratkalk eller kulekalk, sand og vand, eventuelt med tilsætningsstoffer.
Kalksandsten:	Kalksandsten er byggesten fremstillet ved autoklavering af brændt kalk, kvartssand og vand, eventuelt med tilsætningsstoffer.
Kombinationsvæg:	Væg, som forudsættes at bestå af en massiv mur forbundet med en væg eller konstruktion af andre konstruktionselementer.
Kulekalk:	Vådlæsket, brændt kalk med konsistens som dej, fremstillet ved læskning med overskud af vand.
Letbeton med porøse tilslag:	Et produkt fremstillet af uorganiske bindemidler, porøse tilslagsmaterialer og vand, eventuelt med tilsætningsstoffer. Porøse tilslagsmaterialer defineres som angivet i DS 406.
Letbeton uden porøse tilslag, porebeton:	Et produkt fremstillet ved autoklavering af uorganiske bindemidler, finkornet, kiselholdigt materiale og vand, eventuelt med tilsætningsstoffer.
Letklinkerbeton:	Letbeton med porøse tilslag af ekspanderet brændt ler (letklinker).
Limfugemørtel:	Mørtel til brug i fuger, hvis tykkelse er mellem 1 mm og 3 mm.
Letmørtel:	Mørtel med tørdensitet i hærdnet tilstand mindre end eller lig $1500 \text{ kg/m}^3$ .
Massiv mur:	Enkeltmur, opført af byggesten med eller uden huller. Massive mure af mursten i 1/1-stens tykkelse eller mere udformes således, at der er effektiv forbindelse med sten eller trådbindere gennem alle lodrette snit i murens plan.
Massive sten:	Til massive sten henregnes sten, hvor arealet af huller vinkelret på liggefladen højst udgør 10% af stenens liggeflade.
Minutsugning:	En byggestens minutsugning er den vandmængde, stenens liggeflade kan opsuge på 1 minut ved en standardiseret prøvning, angivet i masse pr. arealenhed.
Moderat miljø:	Miljø med tilstedeværelse af fugt som f.eks. fugtigt udenørs eller indendørs klima.
Molerblokke:	Et produkt fremstillet ved brænding af moler eller molerholdig masse, eventuelt med tilsætningsstoffer.

Molersten:	Et produkt fremstillet ved brænding af moler eller molerholdig masse, eventuelt med tilsætningsstoffer.
Murcementmørtel:	Mørtel fremstillet af murcement, sand og vand.
Mursten:	Mursten er byggesten, hvis basishøjde er mindre end 185 mm.
Murstenssortering:	Mursten, der opfylder samme, fuldstændige varedeklaration, benævnes en sortering.
Murværk:	Byggesten sammenføjet i forbandt ved brug af mørtel eller lim.
Mørtel:	Mørtel er en blanding af bindemiddel, tilslagsmateriale og vand, eventuelt med tilsætningsstoffer.
Nettodensitet:	Stenmassens densitet.
Overfladebehandling:	Omfatter enhver påført belægning på eller behandling af murede overflader. Tynde overfladebehandlinger kan foruden pudslag med tykkelse mindre end 12 mm, sækkeskuring, vandskuring og lignende f.eks. være behandling med maling eller imprægneringsmiddel.
Passivt miljø:	Tørt miljø uden fugt eller aggressive stoffer som f.eks. tørt, navnlig indendørs, klima.
Receptmørtel:	Mørtel, der er fremstillet i et forud fastlagt blandingsforhold, og hvis egenskaber antages ud fra det angivne forhold mellem bestanddelene.
Sand:	Sand fra naturlige aflejringer eller sand fremstillet af knuste eller formalede natursten.
Skalmur:	Massiv mur, der ud over sin egenlast ikke bærer andre væsentlige, lodrette laster, og som er fastholdt med bindere til en bagved liggende stivere konstruktion, som i sig selv er stabil over for alle laster.
Tegl:	Et produkt fremstillet ved brænding af ler eller lerholdig masse, eventuelt med tilsætningsstoffer.
Tilslagsmaterialer:	Kornede materialer, som ikke deltager aktivt i mørtlens hærdning.
Tilsætningsstoffer:	Stoffer, som - uden at være bindemiddel eller tilslagsmateriale - giver mørtlen specielle, tilsigtede egenskaber.
Trykstyrke:	Trykstyrken for et parti mursten bestemmes som angivet i DS 438.11.  Trykstyrken angives som et heltal og angives i MPa.

Typeprøvning:	Førstegangsprøvning med det formål at fastsætte en eller flere af et materiales eller en konstruktions egenskaber.
Vandoptagelse:	En byggestens vandoptagelse er det vandrumfang, stenen kan optage på 2 døgn ved en standardiseret prøvning, angivet i procent af stenmassens rumfang.
Vedhæftningsstyrke	Styrke ved adskillelse af en liggefuge ved bøjning således, at der sker brud i fugen eller i skillefladen mellem fuge og byggesten.
Åbningstid	Den tidsperiode, hvori mørtel og lim kan anvendes.